

ROMMER

LAVADORA EXPRESS 1006



Leer este manual

Utilice todas las instrucciones y explicaciones de la instalación antes de su uso. Siga las instrucciones con atención. Mantenga las instrucciones de funcionamiento a mano para su uso posterior. Si la aplicación se vende o se transmite, asegúrese de que el nuevo propietario siempre reciba esas instrucciones de funcionamiento.

V1. 0
EXPRESS 1006

CONTENIDO

PRECAUCIONES DE SEGURIDAD

- Precauciones de seguridad 4

INSTALACIÓN

- Descripción del producto 10
- Instalación 11

FUNCIONAMIENTO

- Inicio rápido 14
- Antes de cada lavado 15
- Dispensador de detergente 16
- Panel de control 18
- Programas 19
- Funciones 23

MANTENIMIENTO

- Limpieza y cuidados 26
- Solución de problemas..... 29
- Especificaciones técnicas 30
- Ficha de producto..... 31

INSTRUCCIONES DE SEGURIDAD

■ Instrucciones de seguridad

Debe seguir todas las instrucciones de este manual para minimizar el riesgo de incendio, descarga eléctrica, daños a bienes, lesiones o muerte. Los riesgos se clasifican según los siguientes símbolos:

Advertencia

Esta combinación indica una situación de riesgo potencial que, de no evitarse, puede resultar en la muerte o en lesiones graves.

Atención

Esta combinación indica una situación de riesgo potencial que, de no evitarse, puede resultar en lesiones leves y daño a objetos y al entorno.

Nota

Esta combinación indica una situación de riesgo potencial que podría resultar en lesiones leves.

Advertencia

Descargas eléctricas

- Si el cable de alimentación está dañado, debe sustituirlo el fabricante, el servicio técnico oficial u otras personas igualmente cualificadas. No utilice la máquina hasta que se realice esta reparación.
- Antes de realizar mantenimiento, desenchufe el aparato de la corriente.

PRECAUCIONES DE SEGURIDAD

Pueden usar el aparato niños a partir de 8 años y personas con capacidades físicas, mentales o sensoriales reducidas, o que no tengan experiencia y conocimientos, si se les proporciona supervisión e instrucciones sobre el uso seguro del aparato y si entienden los riesgos que conlleva. Los niños no deben jugar con el aparato, ni encargarse de su limpieza y mantenimiento básico sin supervisión.

Debe supervisar en todo momento a los niños de menos de 3 años para que no jueguen con la máquina.

Es posible que niños o mascotas se metan dentro de la máquina. Compruébelo antes de ponerla en marcha.

No se suba ni se siente sobre el aparato.

UBICACIÓN Y ENTORNO DE INSTALACIÓN

Todos los detergentes y demás productos de lavado deben guardarse en un lugar seguro, lejos del alcance de los niños.

No ponga el aparato sobre suelo enmoquetado. Si las aberturas quedan bloqueadas por la moqueta o alfombra, la lavadora puede dañarse.

Aleje el aparato de fuentes de calor y de la luz directa del sol para evitar la corrosión de las partes de plástico y goma.

No utilice el aparato en entornos húmedos o en lugares donde pueda haber gas explosivo o cáustico. En caso de que haya una fuga de agua o si el aparato se salpica, deje que se seque al aire libre.

El aparato no debe instalarse detrás de una puerta con cerradura, una puerta corredera o que tenga bisagras en el lado contrario al de la lavadora.

PRECAUCIONES DE SEGURIDAD

No utilice la lavadora en habitaciones con una temperatura inferior a 5°C ya que puede dañarse. Si es inevitable, asegúrese de drenar toda el agua del aparato después de cada uso (véase "Mantenimiento - Limpieza del filtro de la bomba de desagüe") para evitar daños por congelación.

Nunca use sprays o sustancias inflamables en proximidad inmediata del aparato.

INSTALACIÓN

Retire todo el embalaje y los tornillos de transporte antes de utilizar el aparato o podría provocar serios daños.

Este aparato está equipado con una sola válvula de entrada y sólo puede conectarse al suministro de agua fría.

La toma de corriente debe quedar accesible tras la instalación.

Antes de lavar ropa por primera vez, el producto debe ponerse en marcha en una ronda de todas las funciones sin ropa dentro.

Antes de usar la lavadora, debe calibrarse.

No coloque objetos demasiado pesados sobre el aparato, como garrafas de agua o dispositivos de calefacción.

Debe usar los tubos proporcionados con el aparato. No reutilice los tubos antiguos.

La presión máxima de entrada de agua es 1 MPa., y la mínima es 0.05 MPa.

CONEXIÓN ELÉCTRICA

Compruebe que el aparato no pise el cable de alimentación o podría dañarse.

Enchufe el producto a una toma conectada a tierra y protegida por un fusible conforme con los valores de la tabla de "Especificaciones técnicas". La instalación de tierra debe llevarla a cabo un electricista cualificado. Asegúrese de que el aparato se instala de acuerdo a la normativa local correspondiente.

PRECAUCIONES DE SEGURIDAD

- La conexión eléctrica y al suministro de agua debe realizarlas un técnico cualificado según las instrucciones del fabricante y la normativa de seguridad local.

Cuidado

- No use regletas ni alargaderas para enchufar la máquina.
- El producto no debe tener ningún interruptor externo, como un temporizador, ni estar conectado a un circuito que se encienda y apague regularmente.
- No saque el enchufe de la toma de corriente si hay gas inflamable en el entorno.
- No desenchufe nunca el aparato con las manos mojadas.
- Tire siempre del enchufe, nunca del cable.
- Desenchufe el aparato siempre que no esté en uso.

CONEXIÓN DEL SUMINISTRO DE AGUA

- Compruebe la conexión de los tubos de entrada de agua, de la llave de paso del agua y la tubería de salida para evitar posibles problemas debidos a cambios de presión de agua. Si las conexiones se aflojan o tienen fugas, cierre el agua y repárelas. No utilice el aparato antes de asegurarse de que las tuberías y mangueras están correctamente instaladas por un profesional.
- La puerta de cristal puede calentarse mucho durante el funcionamiento. Mantenga a niños y mascotas lejos del aparato mientras está funcionando.
- Las tuberías de entrada y salida de agua deben estar instaladas de forma segura y no deben sufrir ningún daño, o pueden darse fugas de agua.
- No retire el filtro de la bomba de desagüe mientras haya agua en el aparato. Pueden verterse grandes cantidades de agua y existe riesgo de quemaduras por el agua caliente.

PRECAUCIONES DE SEGURIDAD

FUNCIONAMIENTO Y MANTENIMIENTO

- No utilice disolventes inflamables, explosivos o tóxicos, como gasolina o alcohol, etc. a modo de detergentes. Utilice sólo detergentes adecuados para el lavado a máquina.
- Compruebe que todos los bolsillos están vacíos: los objetos rígidos o afilados como monedas, broches, clavos o piedras pueden causar serios daños al aparato. Asegúrese de sacar objetos como cerillas o mecheros antes de usar el aparato.
- Enjuague muy bien las prendas que se hayan lavado a mano.
- Las prendas manchadas de sustancias como aceite de cocina, acetona, alcohol, gasolina, queroseno, quitamanchas, aguarrás, cera o quitaceras deben lavarse con agua caliente y una cantidad extra de detergente antes de secarse.
- Los suavizantes o productos similares deben usarse según se recomiende en sus instrucciones.
- No intente abrir la puerta a la fuerza. La puerta se desbloqueará tras terminar el ciclo.
- No cierre la puerta con excesiva fuerza. Si tiene dificultades para cerrar la puerta, compruebe si la ropa está bien distribuida.

PRECAUCIONES DE SEGURIDAD

- Desenchufe el aparato y cierre el agua antes de la limpieza y mantenimiento y después de cada uso.
- Nunca vierta agua sobre la máquina para limpiarla, existe riesgo de descarga eléctrica.
- Las reparaciones sólo debe realizarlas el fabricante, su servicio técnico u otras personas igualmente cualificadas para evitar riesgos. El fabricante no se responsabiliza de los daños causados por la intervención de personas no autorizadas.

TRANSPORTE

Antes de mover la máquina:

- Un profesional especializado debe volver a colocar los pernos de transporte.
- El agua acumulada debe drenarse del aparato.
- El aparato pesa mucho. Transpórtelo con cuidado.
Nunca sujete el aparato por las partes que sobresalen al levantarlo. La puerta no debe usarse como asa.

USO INDICADO

El producto sólo debe utilizarse para uso doméstico, nunca comercial, y para cantidades de prendas adecuadas para el lavado a máquina. El aparato es sólo para uso interior y no está diseñado para encastrarse.

Úselo siguiendo las instrucciones. Cualquier otro uso se considera inadecuado, y el fabricante no se responsabiliza de ningún daño o lesiones que resulten de él. El producto está pensado para su uso en entornos domésticos y similares, como:

- Cocinas de personal en tiendas, oficinas y otros entornos laborales;
- Granjas;
- Por los clientes en hoteles, moteles y otros entornos residenciales, como bed&breakfast;
- Áreas de uso común en bloques o pisos o en cuartos de colada.

PRECAUCIONES DE SEGURIDAD

Embalaje/antiguo aparato



Esta marca indica que este producto no debe desecharse con otros desechos domésticos en toda la UE. Para evitar posibles daños al medio ambiente o la salud humana debido a la eliminación incontrolada de desechos, recíclelo de manera responsable para promover la reutilización sostenible de los recursos materiales. , utilice los sistemas de recogida o póngase en contacto con el distribuidor donde compró el producto. Ellos regresan y pueden llevar este producto para un reciclaje seguro para el medio ambiente.

INSTALACIÓN

■ Descripción del producto

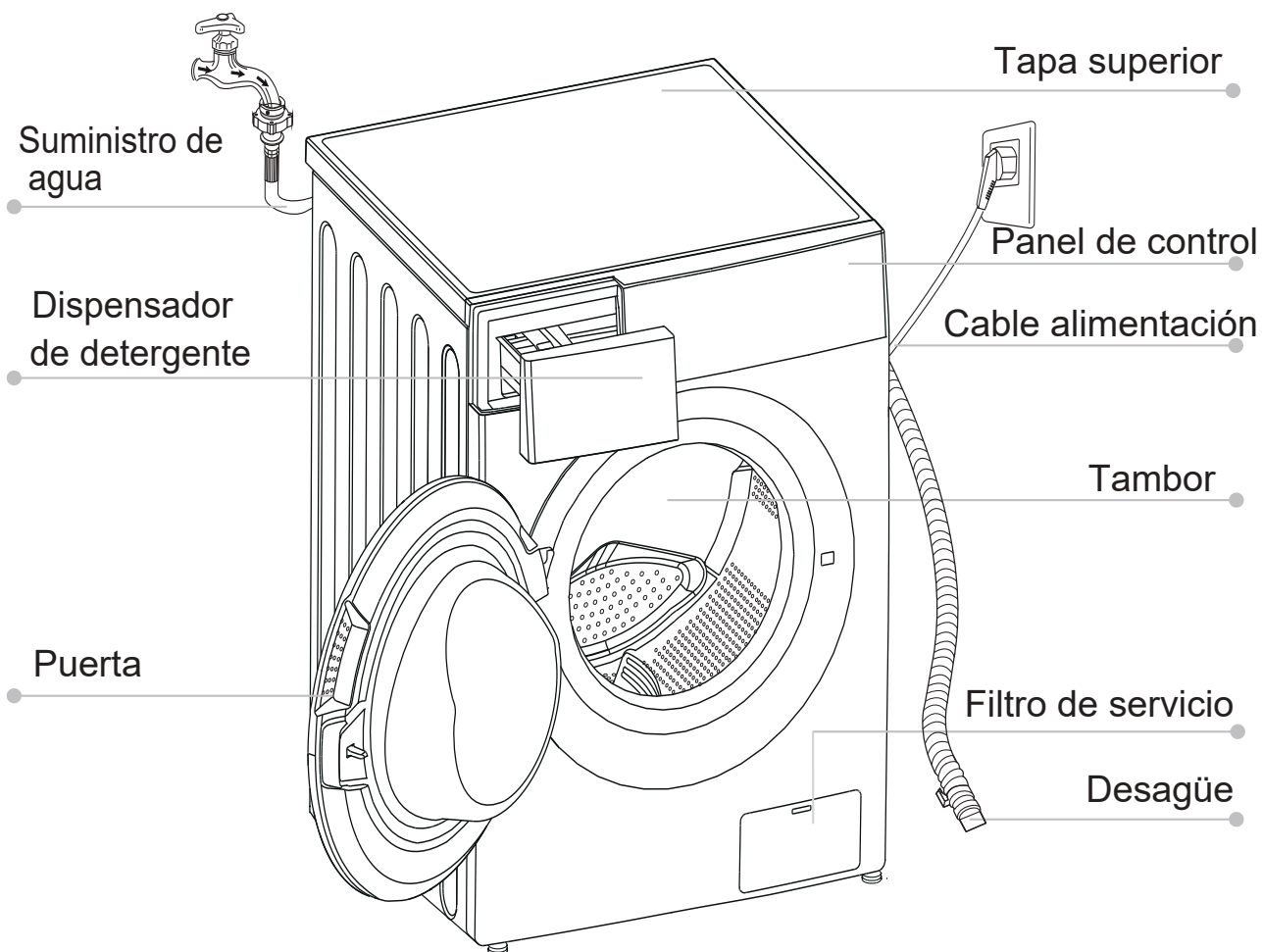

📌 Nota

- El diagrama del aparato tiene sólo fines informativos, prevalece el aspecto del producto real.

Accesorios

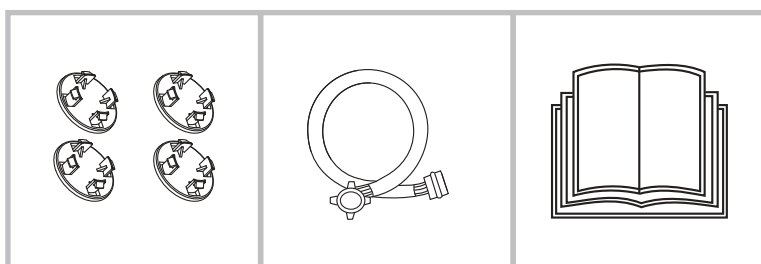

4 x Tapas

1 x Tubo de suministro de agua fría

1 x Manual de instrucciones

INSTALACIÓN

■ Área de instalación

⚠ Advertencia

- La estabilidad es vital para evitar que el producto se mueva.
- Compruebe que el producto no pisa el cable de alimentación.
- Asegúrese de guardar las distancias con las paredes indicadas en la imagen.

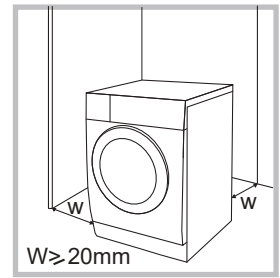

Antes de la instalación, se debe elegir una ubicación con las siguientes características:

1. Superficie sólida, seca y equilibrada
2. Sin impacto directo de la luz solar
3. Con suficiente ventilación
4. Temperatura ambiente superior a 0°C
5. Alejada de fuentes de calor como carbón o gas.

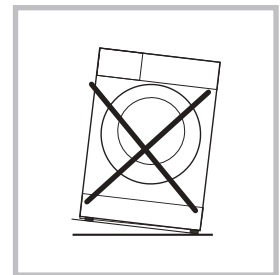

Desembalaje de la lavadora

⚠ Advertencia

- El material de embalaje (plásticos, poliestireno) puede ser peligroso para los niños.
- Existe riesgo de asfixia. Mantenga todo el embalaje fuera del alcance de los niños.

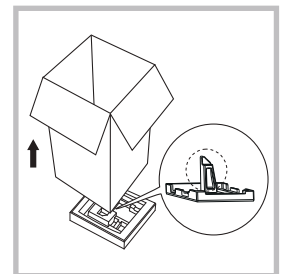

1. Retire la caja de cartón y el corcho.
2. Levante la lavadora y retire el corcho inferior. Compruebe que el triángulo pequeño de corcho se ha retirado junto con el inferior (véase imagen); si no, tumbe la unidad de lado y retírelo a mano.
3. Retire las sujeciones del cable de alimentación y del tubo de desagüe.
4. Retire la tubería de entrada de agua del tambor.

INSTALACIÓN

Retirar los tornillos de transporte

⚠ Advertencia

Retire los pernos de transporte de la parte trasera antes de usar el producto.



Afloje los 4 tornillos de transporte con una llave.

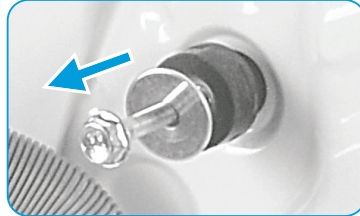

Retire los tornillos y las arandelas de goma y consérvelos para futuros usos.

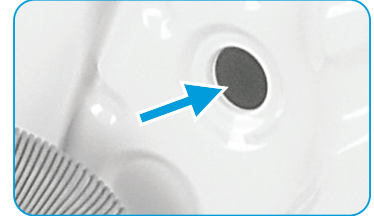

Cierre los agujeros con las tapas.

Equilibrar la lavadora

⚠ Advertencia

- Debe apretar con firmeza las cuatro tuercas de las patas.

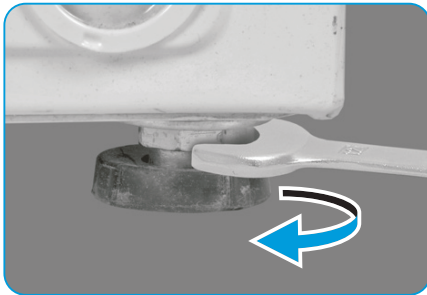

1. Afloje la tuerca de bloqueo.
2. Gire la pata hasta que toque el suelo.
3. Ajuste las patas y bloquee las tuercas con una llave. Compruebe que la lavadora está equilibrada y estable.

Conectar la tubería de entrada de agua

⚠ Advertencia

- Para evitar fugas o daños por agua, siga las siguientes instrucciones.
- No tuerza, aplaste, modifique o corte la tubería de entrada de agua.



Conecte la manguera de suministro de agua a la válvula de entrada de agua y a una llave de agua fría como se indica.



📌 Nota

- Realice la conexión manualmente, sin herramientas. Compruebe que las conexiones son firmes.

INSTALACIÓN

Tubería de desagüe

⚠ Advertencia

- No doble ni prolongue la tubería de desagüe.
- Colóquela correctamente o puede haber fugas de agua.

Hay dos formas de colocar el extremo de la tubería de desagüe:

1. Al desagüe principal.

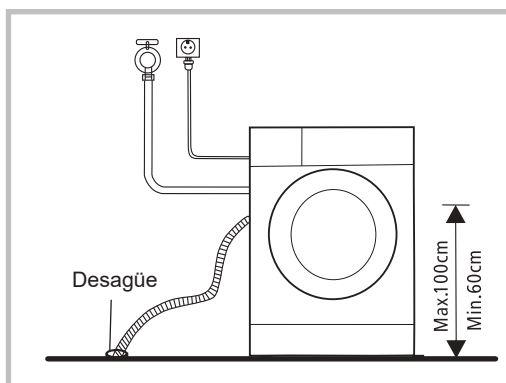

2. Conectarlo a un ramal del desagüe principal.

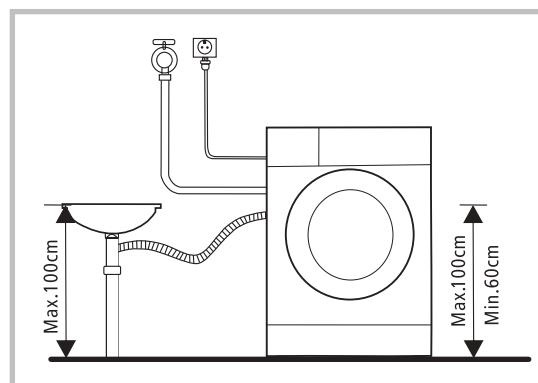

FUNCIONAMIENTO

■ Inicio rápido

⚠ Atención

- Asegúrese de que la lavadora está correctamente instalada antes de usarla.
- El producto pasa una revisión exhaustiva antes de salir de fábrica. Para eliminar cualquier agua residual y neutralizar olores, se recomienda limpiar el aparato antes del primer uso, poniendo en marcha el programa Algodón a 90°C sin prendas ni detergente.

1. Antes del lavado

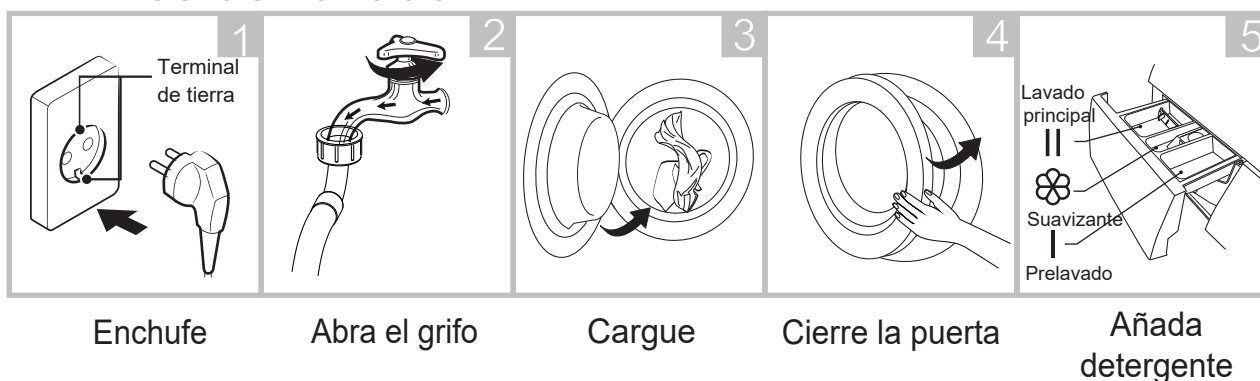

Nota

- Debe añadir el detergente en el cajetín I tras seleccionar el prelavado.

2. Lavado

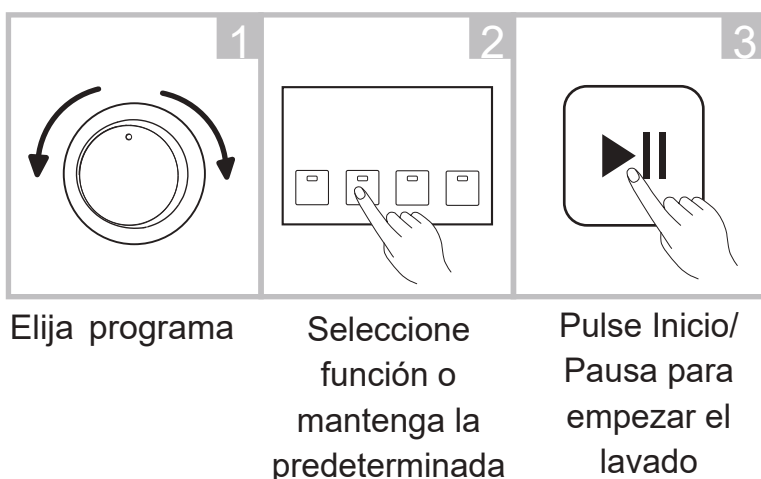

3. Después del lavado

El bloqueo de la puerta y el indicador de [Inicio/Pausa] parpadea y el timbre suena, o aparecen dos puntos en la pantalla digital.

FUNCIONAMIENTO

■ Antes de cada lavado

- El rango de temperatura ambiente de funcionamiento de la lavadora debe estar entre 5-40°C. Si se usa por debajo de 0°C, la válvula de entrada y el sistema de drenaje pueden dañarse. Si se instala la máquina bajo condiciones muy frías, debe cambiarse a una temperatura ambiente normal para asegurar que la tubería de suministro de agua y de desagüe se descongelen antes del uso.
- Compruebe las etiquetas y las instrucciones del detergente antes del uso. Utilice detergente sin espuma adecuado para el lavado a máquina.

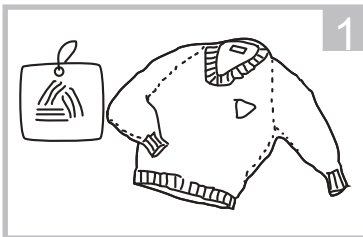

Compruebe la etiqueta

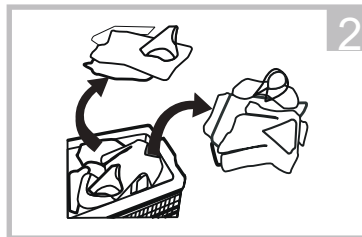

Separe las prendas según su color y textura

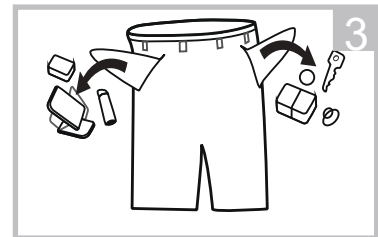

Saque todo lo que haya en los bolsillos

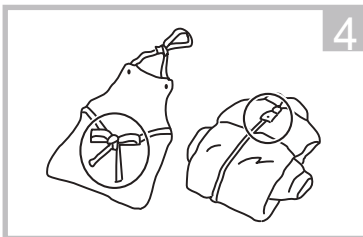

Anude las cintas, cierre cremalleras y botones

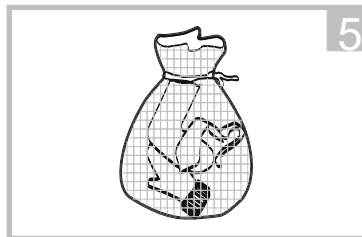

Ponga las prendas pequeñas en una funda de lavado

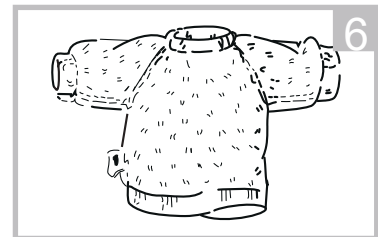

Ponga del revés los tejidos de fibras largas que puedan hacer bolas

⚠ Advertencia

- No lave productos que hayan estado en contacto con queroseno, gasolina, alcohol, pintura, cera y otras sustancias inflamables.
- Lavar una sola prenda puede desequilibrar la lavadora y hacer saltar alguna alerta. Es recomendable añadir una o dos prendas más para equilibrar el lavado y centrifugado.

FUNCIONAMIENTO

■ Dispensador de detergente

- I Pre-lavado
- II Lavado principal
- ☼ Suavizante
- ☼ Botón de desbloqueo para sacar el dispensador

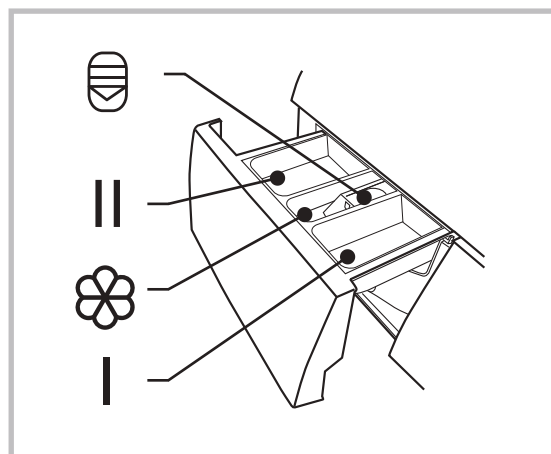

⚠ Atención

- Sólo debe añadir detergente al compartimento "I" después de seleccionar la función de pre-lavado.



Úl [* æ æ	I	II	☼	Úl [* æ æ	I	II	☼
☼ (Frio)	○	●	○	Aclarado			○
☼ (20°C)	○	●	○	Higiénico 90°C	○	●	○
☼ (40°C)	○	●	○	☼ (60°C)	○	●	○
☼ (60°C)	○	●	○	☼ (40°C)	○	●	○
Jeans	○	●	○	☼ (20°C)	○	●	○
Delicado		●	○	Rápido 45'	○	●	○
ECO 40-60		●	○	Rápido 15'		●	○
Centrifugado							

● Obligatorio

○ Opcional

FUNCIONAMIENTO

Recomendación de detergente

Recomendación de detergente	Ciclos de lavado	Temperat. lavado	Tipo de tejido
Detergente de alta resistencia con agentes blanqueadores y abrillantadores ópticos	ECO 40-60, 	30/40/60	Ropa blanca hecha de algodón a prueba de ebullición o lino
Detergente de color sin blanqueador ni abrillantadores ópticos	ECO 40-60, 	Fría/20/30/40	Ropa de color hecha de algodón o lino
Detergente de color o suave sin abrillantadores ópticos	Delicado, 	Fría/20/40	Ropa de colores hecha de fibras de fácil cuidado o materiales sintéticos
Detergente de lavado suave	Delicado	Fría/40	Textiles delicados, seda, viscosa

Nota

- Es recomendable diluir los detergentes o suavizantes más espesos con agua para evitar que la entrada de detergente se bloquee y se desborde al llenarse de agua.
- Escoja un tipo de detergente apropiado para las distintas temperaturas de lavado y obtenga el mejor rendimiento con menos consumo de agua y de energía.
- Para obtener los mejores resultados de lavado, es importante dosificar el detergente. Use una cantidad reducida si el tambor no está completamente lleno.
- Ajuste siempre la cantidad de detergente a la dureza del agua. Si es blanda, use menos detergente.
- Dosifique el detergente según el nivel de suciedad de las prendas.
 - El detergente de alta concentración (compacto) requiere una dosificación especialmente exacta.

Los siguiente síntomas son signo de exceso de detergente:

- formación de mucha espuma
- resultados pobres de lavado y aclarado

Los siguientes síntomas son signo de falta de detergente:

- la colada se vuelve gris
- acumulación de depósitos de cal en el tambor, en el dispositivo calentador o en las prendas.

FUNCIONAMIENTO

■ Panel de control

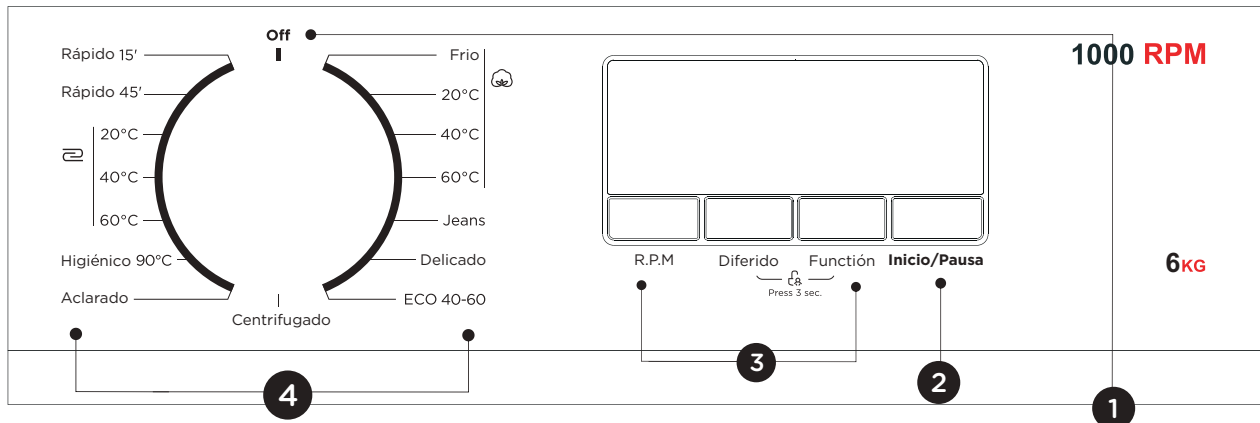

1 OFF
Para encender y apagar la lavadora

2 Inicio/Pausa
Poner en marcha o pausar el programa

3 Opciones
Para seleccionar funciones adicionales, se iluminarán al seleccionarlas.

4 Programas
Disponibles según el tipo de prendas

FUNCIONAMIENTO

■ Programas

Modelo:EXPRESS 1006

Programa	Carga (kg)	Tiempo mostrado
	6.0	6.0
 (Frio)	6.0	2:20
 (20°C)	6.0	2:20
 (40°C)	6.0	2:40
 (60°C)	6.0	2:45
Jeans	6.0	1:45
Delicado	2.5	0:50
ECO 40-60	6.0	3:18
Centrifugado	6.0	0:12
Aclarado	6.0	0:20
Higiénico 90°C	6.0	2:17
 (60°C)	6.0	1:30
 (40°C)	6.0	1:20
 (20°C)	6.0	1:00
Rápido 45'	2.0	0:45
Rápido 15'	2.0	0:15







Nota

- Los parámetros de esta tabla son sólo para referencia del usuario. Los parámetros reales pueden diferir de los indicados en la tabla anterior.

FUNCIONAMIENTO

■ Programas

EXPRESS 1006						
Ciclo	Capacidad nominal en kg	Duración del ciclo en h:min	Consumo de energía en kWh/ciclo	Consumo de agua en litros/ciclo	Temperatura máxima °C	Humedad residual en % / velocidad de centrifugado
Rápido 15'	2.0	0:15	0.035	31	Fría	70%/800
 (20°C)	6.0	2:20	0.426	58	20	65%/1000
 (40°C)	6.0	2:40	0.871	58	40	65%/1000
 (20°C)	6.0	1:00	0.239	58	20	65%/1000
 (60°C)	6.0	2:45	1.28	58	60	65%/1000
ECO 40-60 ³⁾	6.0	3:18	0.850	52.5	39	61% / 1000
	3.0	2:36	0.544	38.7	31	62% / 1000
	1.5	2:36	0.401	32.6	27	65%/1000

- Los datos anteriores son sólo una referencia, pueden variar debido a cambios en las condiciones de uso reales.
- Los valores para programas que no sean el programa ECO 40-60 son sólo indicativos.
- La nueva clase de eficiencia energética de la UE es D. Programa de prueba de energía: ECO 40-60; Velocidad: la más alta, Resto: predeterminado. Media carga para lavadora de 6.0kg : 3.0kg. Cuarto de carga para lavadora de 6.0kg : 1.5kg.

FUNCIONAMIENTO

- 1) Temperatura más alta alcanzada por las prendas en el ciclo de lavado durante al menos 5 minutos.
- 2) Humedad residual tras el ciclo de lavado en porcentaje de contenido de agua y velocidad de centrifugado a la que se consiguió.
- 3) El programa ECO 40-60 permite lavar prendas de algodón con un nivel de suciedad moderado que sean lavables a 40°C o 60°C, juntas en el mismo ciclo. El programa se utiliza para medir la conformidad con la normativa (EU) 2019/2023.

Los programas más eficientes en cuanto a consumo de energía suelen ser los que funcionan a temperaturas más bajas durante más tiempo.

Llenar la lavadora hasta la capacidad indicada para cada uno de los programas contribuirá al ahorro de energía y agua.

El ruido y el contenido de humedad residual dependen de la velocidad de centrifugado: a mayor velocidad en la fase de centrifugado, mayor ruido y menor contenido de humedad residual.



ⓘ Atención

- Si hay algún corte de corriente mientras la máquina está funcionando, se pone en marcha una memoria especial que almacena el programa seleccionado. La máquina continuará con el mismo programa cuando recupere corriente.

FUNCIONAMIENTO





























■ Programas

Programas disponibles según el tipo de tejidos.

Programas	
	Tejidos robustos, tejidos resistentes al calor hechos de algodón o lino.
Higiénico 90°C	Lavar la ropa del bebé, puede hacer que la ropa del bebé esté más limpia y que el rendimiento del aclarado sea mejor para proteger la piel del bebé.
Rápido 45'	Extra programa corto aproximadamente, adecuado para el lavado de ropa poco sucia como pequeñas cantidades de ropa.
	Carga mixta compuesta por textiles de algodón y sintéticos.
Jeans	Especialmente para vaqueros
Rápido 15'	Extra programa corto aproximadamente, adecuado para el lavado de ropa poco sucia como pequeñas cantidades de ropa.
Aclarado	Extra centrifugado con velocidad de giro seleccionable.
Centrifugado	Extra aclarado y centrifugado
ECO 40-60	Por defecto 40°C, no seleccionable, adecuado para el lavado de ropa a unos 40°C-60°C.
Delicado	Para tejidos delicados y lavables, por ejemplo, de seda, satén, fibras sintéticas o tejidos mixtos.

FUNCIONAMIENTO

■ Funciones

Ciclos	Temp. °C por defecto	Funciones adicionales
 (Frio)	Frío	Diferido ,  , 
 (20°C)	20	Diferido ,  , 
 (40°C)	40	Diferido ,  , 
 (60°C)	60	Diferido ,  , 
Jeans	60	Diferido ,  , 
Delicado	30	Diferido 
ECO 40-60	60	Diferido
Centrifugado	--	Diferido
Aclarado	--	Diferido , 
Higiénico 90°C	90	Diferido ,  , 
 (60°C)	60	Diferido ,  , 
 (40°C)	40	Diferido ,  , 
 (20°C)	20	Diferido ,  , 
Rápido 45'	40	Diferido ,  , 
Rápido 15'	Frío	Diferido

Nota

- Consulte la velocidad máxima de centrifugado, duración y otros detalles del programa ECO 40-60 en la ficha de producto.
- La tabla muestra las opciones que ofrece cada ciclo, y si algún ajuste no está disponible para algún programa.

FUNCIONAMIENTO







Velocidad

La velocidad es:

1000: 0-400-600-800-1000

Modelos:

EXPRESS 1006

Programa	Velocidad por defecto(rpm)	Programa	Velocidad por defecto(rpm)
	1000		1000
 (Frio)	1000	Aclarado	1000
 (20°C)	1000	Higiénico 90 °C	1000
 (40°C)	1000	 (60°C)	1000
 (60°C)	1000	 (40°C)	1000
Jeans	1000	 (20°C)	1000
Delicado	600	Rapido 45'	800
ECO 40-60	1000	Rapido 15'	800
Centrifugado	1000		

FUNCIONAMIENTO

■ Funciones

Prelavado: esta función aplica un lavado extra antes del lavado principal. Es adecuado para lavar prendas con polvo. En este caso, es necesario poner detergente en el cajetín (I) cuando se seleccione.

Aclarado extra: Este programa realizará un aclarado extra cuando lo seleccione.

Sin centrifugado: No se producirá el centrifugado si elige esta función.



Silenciar avisos



Elija el programa



Pulse el botón de [Prelavado] durante 3 segundos y silenciará el timbre.

Para volver a activar los sonidos, vuelva a pulsar el botón de prelavado durante 3 segundos y volverá a su estado inicial.

⚠ Precaución

- Tras silenciar los avisos, estos no volverán a sonar.



Bloqueo infantil

Esta función evita que los niños hagan un mal uso accidental del aparato.



Elija el programa



Inicio



Presione [Aclarado extra] y [Sin centrifugado] 3 seg. hasta que suene el timbre.



⚠ Precaución

- Sólo puede desactivar el Bloqueo infantil manteniendo pulsados los dos botones. Incluso si hay corte de energía, si se apaga el aparato o finaliza el programa, el Bloqueo infantil bloqueará todos los botones excepto el botón de encendido y los botones del Bloqueo infantil.
- Quite el Bloqueo infantil antes de seleccionar el programa y comenzar a lavar.

MANTENIMIENTO

■ Limpieza y cuidado

⚠ Advertencia

- Antes de empezar el mantenimiento, desenchufe la máquina y cierre el agua.

Limpiar la cubierta de la lavadora

Un mantenimiento adecuado de la máquina puede prolongar su vida útil. La superficie puede limpiarse con detergentes neutros no abrasivos cuando sea necesario. Si hay algún desbordamiento de agua, use un paño húmedo para limpiarlo inmediatamente. No use ningún objeto punzante para limpiar la lavadora.

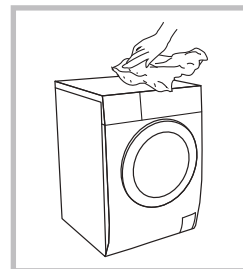

📌 Nota

- No utilice ácido fórmico ni disolventes diluidos o equivalentes como alcohol u otros productos químicos.

Limpieza del tambor interno

Limpe inmediatamente con detergente sin cloro el óxido que dejan en el tambor los objetos metálicos. No utilice nunca un estropajo de aluminio.

📌 Nota

- No coloque ropa en la máquina durante la limpieza del tambor.

Limpieza de la junta de la puerta y del cristal

Limpe el cristal y la junta después de cada lavado para quitar la pelusa y las manchas. Si se acumula pelusa, puede causar fugas. Retire las monedas, botones u otros objetos después de cada lavado.

Limpe el cristal y la junta una vez al mes para garantizar un funcionamiento correcto de la unidad.

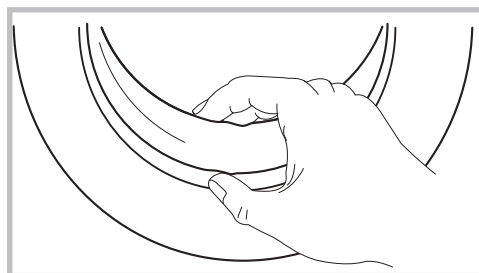

MANTENIMIENTO

Limpeza del filtro de entrada de agua

Nota

- Si disminuye el flujo de agua, debe limpiarse el filtro de entrada.

1. Cierre la llave de paso y saque la manguera de admisión.
2. Limpie el filtro con un cepillo.
3. Desenrosque la manguera de suministro de agua de la parte trasera de la lavadora. Saque el filtro con unas pinzas alargadas.
4. Limpie el filtro con un cepillo.
5. Vuelva a colocar el filtro y la manguera de suministro de agua.
6. Limpie el filtro de admisión cada 3 meses para garantizar un funcionamiento normal del aparato.

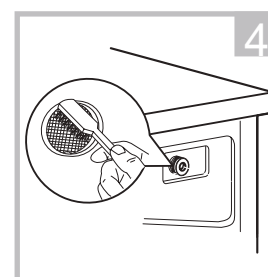
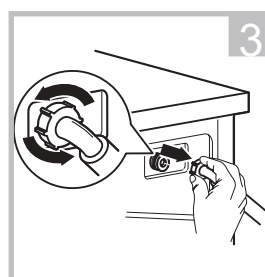
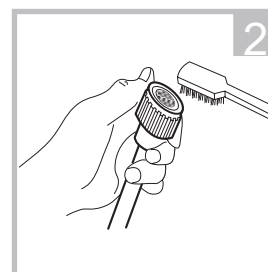
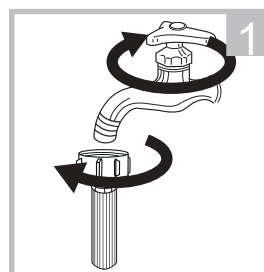

Limpeza del cajetín de detergente

1. Pulse sobre el bloqueo  de la tapa del suavizante y saque el cajetín dispensador. Limpie el interior con un cepillo.
2. Quite la tapa del suavizante y el cajetín y limpie ambos con agua.
3. Vuelva a colocar la tapa del suavizante y el cajetín en su hueco correspondiente.

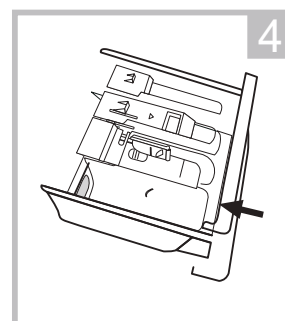
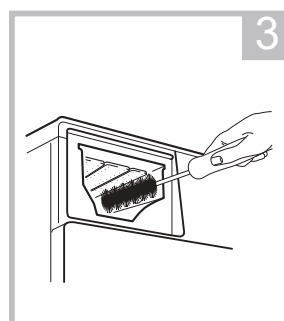
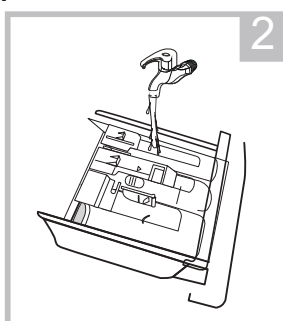
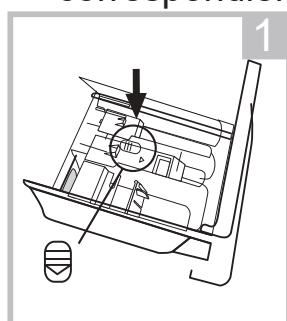

Pulse el bloqueo y saque el cajetín dispensador.

Limpie el cajetín y la tapa del suavizante bajo el agua

Limpie el hueco con un cepillo suave

Coloque de nuevo el cajetín

Nota

- No utilice agentes abrasivos o cáusticos para limpiar los plásticos.
- Limpie el cajetín de detergente cada 3 meses para garantizar el funcionamiento normal del aparato.

MANTENIMIENTO

Limpeza del filtro de la bomba de desagüe

⚠ Advertencia

- Compruebe que el aparato ha finalizado el ciclo de lavado y que está vacío. Apáguelo y desenchúfelo antes de limpiar el filtro.
- Tenga cuidado con el agua caliente. Deje que la solución de detergente se enfríe.
- Limpie el filtro cada 3 meses para garantizar un funcionamiento normal.

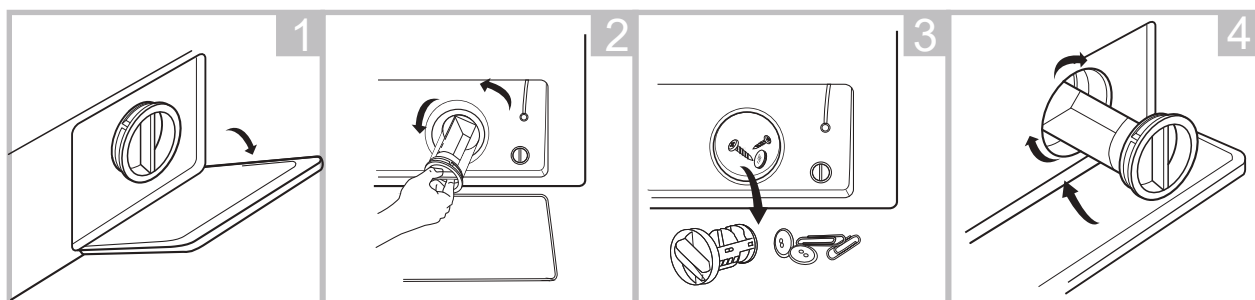

1 Abra el filtro de servicio

2 Abra el filtro girando en el sentido contrario a las agujas del reloj.

3 Elimine cualquier objeto extraño

4 Cierre la tapa inferior

⚠ Atención

- Cuando el aparato esté en uso y según el programa seleccionado, puede haber agua caliente en la bomba. Nunca retire la bomba durante un ciclo de lavado, espere a que el ciclo termine y el aparato esté vacío. Compruebe que la tapa queda bien cerrada al volver a colocarla.

MANTENIMIENTO

■ Solución de problemas

Siempre que haya un problema con el aparato, compruebe si puede resolverlo siguiendo las tablas siguientes. Si el problema persiste, póngase en contacto con el servicio de atención al cliente.

Descripción	Razón	Solución
La lavadora no puede ponerse en marcha	La puerta no está bien cerrada	Reiniciar después de cerrar la puerta Comprobar si la ropa está atascada
La puerta no puede abrirse	La seguridad de la lavadora diseño de protección funciona	Desconecte la alimentación, reinicie el producto
Fugas de agua	La conexión entre la tubería de entrada o la manguera de salida no es estanca	Comprobar y fijar las tuberías de agua Limpiar la manguera de salida
Residuos de detergente en la caja	El detergente se humedece o se aglomera	Limpiar y limpiar la caja de detergente
El indicador o la pantalla no se iluminan	Desconecte la tarjeta de PC de alimentación o el arnés tiene un problema de conexión	Compruebe si la alimentación está apagada y el enchufe está conectado correctamente
Ruido anormal		Compruebe si se han retirado las fijaciones (pernos) Compruebe que está instalado en un suelo sólido y nivelado

Descripción	Razón	Solución
600 400 Flash	La puerta no está bien cerrada	Reiniciar después de cerrar la puerta Comprobar si la ropa está atascada
400 Flash	Problema de inyección de agua durante el lavado	Compruebe si la presión del agua es demasiado baja Enderezar la tubería de agua Compruebe si el filtro de la válvula de entrada está bloqueado
600 3h Flash	Drenaje de agua en horas extras	Compruebe si la manguera de drenaje está bloqueada
400 6h Flash	Desbordamiento de agua	Reiniciar la lavadora
	Otros	Por favor, inténtelo de nuevo primero, llame a la línea de servicio si todavía hay problemas

Nota

Después de la comprobación, active el dispositivo. Si el problema persiste o la pantalla muestra otros códigos de alarma, póngase en contacto con el servicio técnico.

MANTENIMIENTO

■ Servicio postventa

⚠ Advertencia

Riesgo de descarga eléctrica:

- Nunca intente reparar un aparato averiado usted mismo. Puede poner en riesgo su vida y la de otros que lo usen. Las reparaciones sólo pueden realizarlas especialistas autorizados.
- Una reparación incorrecta anula la garantía y no se reconocerán los daños que de ésta resulten.

Transporte

PASOS IMPORTANTES PARA MOVER EL APARATO

- Desenchufe el aparato y cierre la entrada de agua.
- Compruebe si la puerta y el cajetín dispensador están bien cerrados.
- Retire la manguera de admisión y la de desagüe de la instalación del hogar.
- Deje que el agua se drene por completo del aparato (véase "Mantenimiento y limpieza del filtro de la bomba de desagüe")
- Importante: Vuelva a instalar los 4 tornillos de transporte en la parte trasera del aparato.
- El aparato es pesado, transpórtelo con cuidado. Nunca lo sujete por ninguna de sus partes sobresalientes y no use la puerta a modo de asa.

■ Especificaciones técnicas

Alimentación 220-240V~, 50Hz

Corriente máxima 10A

Presión estándar del agua 0.05MPa~1MPa

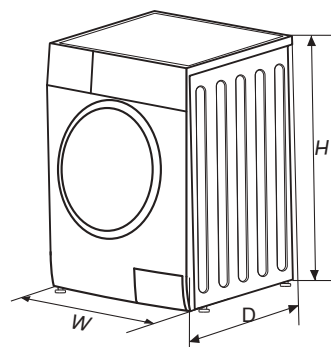

Modelo	Capacidad	Dimensión (W*D*Hmm)	Peso Neto	Potencia
EXPRESS 1006	6.0k	595*400*850	52k	2050W

FICHA DE PRODUCTO

Nombre de la marca: ROMMER

Dirección de la marca: : EURO-SAIME,S.A. ESA08765158 Geminis, 22 08228 TERRASSA (SPAIN)

ESPAÑA

MODELO: EXPRESS 1006

Parámetro	Valor	Parámetro	Valor	
Capacidad nominal en Kg(a)	6.0	Dimensiones en cm	Alto	85
			Ancho	60
			Fondo	40
EEI _w (a)	80.0	Clase de eficiencia energética (a)	D (d)	
Índice de eficiencia de lavado (a)	1.031	Efectividad de aclarado (g/Kg) (a)	5.0	
Consumo energético en kWh por ciclo, basado en el programa ECO 40-60. El consumo energético real dependerá de cómo se use el aparato	0.648	Consumo de agua en litros por ciclo, basado en el programa ECO 40-60. El consumo de agua real dependerá de cómo se use el aparato	43	
Temperatura máxima dentro de la ropa tratada (a) (°C)	Capacidad nominal	39	Contenido de humedad restante (a) (%)	62.9
	Media	31		
	Un cuarto	27		
Velocidad centrifugado (a) (rpm)	Capacidad nominal	1000	Eficiencia energética de centrifugado (a)	C (d)
	Media	1000		
	Un cuarto	1000		
Duración del programa (a) (h:min)	Capacidad nominal	3:18	Tipo	Libre instalación
	Media	2:36		
	Un cuarto	2:36		
Emisiones acústicas aerotransportadas en la fase de centrifugado (a) (dB (A) re 1 pW)	80	Clase de emisiones acústicas aerotransportadas en la fase de centrifugado	C (d)	
Modo apagado (W)	0.50	Modo en espera (W)	1.00	
Inicio diferido (W) si es aplicable	4.00	Modo en espera en red (W) si es aplicable	NA	

Duración mínima de la garantía ofrecida por el proveedor (b)

Este aparato ha sido diseñado para liberar iones durante el ciclo de lavado

NO

Información adicional

Web donde se puede encontrar la información del punto 9 del Anexo II de la norma UE 2019/2023

(a) Para el programa ECO 40-60

(b) Cualquier cambio en estos puntos no debe ser considerado relevante para los propósitos del párrafo 4 del artículo 4 de la norma UE 2017/1369

(c) Si la base de datos automáticamente genera contenido definitivo en esta celda el proveedor no debe introducir ese dato

(d) Si la base de datos de productos genera automáticamente el contenido definitivo de esta casilla, el proveedor no introducirá estos datos.