



# CONTENIDO

01	03	<b>INFORMACIÓN DE SEGURIDAD</b>
02	08	<b>DESCRIPCIÓN GENERAL DEL PRODUCTO</b>
03	09	<b>USO DEL LAVAVAJILLAS</b>
	09	Carga de la sal en el suavizante
	11	Consejos para cargar la cesta
04	13	<b>MANTENIMIENTO Y LIMPIEZA</b>
	13	Cuidado externo
	13	Cuidado interno
	16	Cuidado del lavavajillas
05	17	<b>INSTRUCCIONES DE INSTALACIÓN</b>
	17	Conexión eléctrica,
	18	Conexión Agua y drenaje
	19	Conexión tubo desagüe
	20	Colocar el producto
	20	Instalación independiente
06	23	<b>CONSEJOS PARA LA SOLUCIÓN DE PROBLEMAS</b>
	27	Recambios
07	28	<b>CARGANDO LAS CESTAS</b>
	30	Consejos para usar el estante para cubiertos

## **NOTA:**

- Revise la sección sobre Consejos para la solución de problemas Le ayudará a resolver algunos problemas comunes por sí mismo.
- Si no puede resolver los problemas por sí mismo, solicite ayuda a un técnico profesional.
- El fabricante, siguiendo una política de constante desarrollo y actualización del producto, podrá realizar modificaciones sin previo aviso.
- ▼ Si lo pierde o no está actualizado, puede recibir un nuevo manual de usuario

# INFORMACIÓN DE SEGURIDAD

**Cuando use el lavavajillas, preste atención a los conejos siguientes**

- La instalación y reparación sólo pueden ser realizadas por un técnico cualificado.
- Este aparato está diseñado para utilizarse en aplicaciones domésticas y similares, tales como:
  - áreas de cocina para el personal en tiendas, oficinas y otros entornos de trabajo;
  - casas de campo;
  - por clientes en hoteles, moteles y otros entornos de tipo residencial;
  - ambientes tipo bed and breakfast.
- Este aparato puede ser utilizado por niños mayores de 8 años y personas con discapacidad física, capacidades sensoriales o mentales o falta de experiencia y conocimiento si han recibido supervisión o instrucciones sobre el uso del aparato de forma segura y comprenden los peligros que implica.  
Los niños no deben jugar con el aparato. La limpieza y el mantenimiento no deben ser realizados por niños sin supervisión. (Para EN60335-1)  
Este aparato no está diseñado para ser utilizado por personas (incluidos niños) con capacidades físicas, sensoriales o mentales reducidas, o con falta de experiencia y conocimientos, a menos que hayan recibido supervisión o instrucciones sobre el uso del aparato por parte de una persona responsable de su seguridad. (Para IEC60335-1)

- ¡El material de embalaje podría ser peligroso para los niños! Se debe supervisar a los niños para garantizar que no jueguen con el aparato.
- Este aparato es solo para uso doméstico en interiores.

Para evitar el riesgo de descarga eléctrica, no sumerja la unidad, el cable ni el enchufe en agua ni en ningún otro

- líquido. Desconecte el aparato antes de realizar tareas de limpieza y mantenimiento. Utilice un paño suave humedecido con jabón suave y luego utilice un paño seco para limpiarlo nuevamente.
- Si el cable de alimentación está dañado, debe ser reemplazado por el fabricante o su agente de servicio o una persona igualmente calificada para evitar un peligro.



## Instrucciones Toma Tierra

---

- Este aparato debe estar conectado a tierra. En caso de mal funcionamiento o avería, la conexión a tierra reduce el riesgo de descarga eléctrica al proporcionar una vía de menor resistencia para la corriente eléctrica. Este aparato está equipado con un enchufe con conductor de tierra.
- El enchufe debe conectarse a una toma de corriente adecuada que esté instalada y conectada a tierra de acuerdo con todos los códigos y ordenanzas locales.
- Una conexión incorrecta del conductor de tierra del equipo puede provocar un riesgo de descarga eléctrica. Consulte con un electricista cualificado o un técnico de servicio si tiene dudas sobre la correcta conexión a tierra del aparato.

- No modifique el enchufe provisto con el aparato si no encaja en la toma de corriente.
- Haga que un electricista calificado instale una toma de corriente adecuada.
- No abuse, se siente ni se pare sobre la puerta o el estante para platos del lavavajillas.
- No opere el lavavajillas a menos que todos los utensilios estén colocados correctamente en su lugar.
- Abra la puerta con mucho cuidado si el lavavajillas está en funcionamiento, ya que existe el riesgo de que salga agua a chorro. No coloque objetos pesados ni se pare sobre la puerta cuando esté abierta. El aparato podría volcar hacia adelante.
- Al cargar los artículos a lavar:
  - 1) Coloque los objetos afilados de modo que no haya riesgo de que dañen el sello de la puerta;
  - 2) Advertencia: Los cuchillos y otros utensilios con puntas afiladas deben cargarse en la cesta con las puntas hacia abajo o colocados en posición horizontal.
- Algunos detergentes para lavavajillas son muy alcalinos. Pueden ser extremadamente peligrosos si se ingieren. Evite el contacto con la piel y los ojos y mantenga a los niños alejados del lavavajillas cuando la puerta esté abierta.
- Compruebe que no queden residuos de detergente una vez finalizado el ciclo de lavado.
- No lave artículos de plástico a menos que estén marcados como “aptos para lavavajillas” o equivalente.

- Para artículos de plástico no marcados, consulte las recomendaciones del fabricante.
- Utilice únicamente detergentes y abrillantadores recomendados para su uso en lavavajillas automático.
- Nunca use jabón, detergente para ropa ni detergente para lavar a mano en su lavavajillas.
- La puerta no debe dejarse abierta ya que esto podría aumentar el riesgo de tropiezo.
- Durante la instalación, la fuente de alimentación no debe doblarse ni aplanarse de forma excesiva o peligrosa.
- No manipule los controles.
- El aparato debe conectarse a la válvula principal de agua con mangueras nuevas. Las mangueras viejas no deben reutilizarse.
- Para ahorrar energía, en el modo de espera, el aparato se apagará automáticamente después de 15 minutos sin ninguna interacción del usuario.
- El número máximo de cubiertos a lavar es 15.
- La presión máxima admisible de entrada de agua es de 1 MPa.
- La presión mínima admisible de entrada de agua es de 0,04 MPa.

## Desecho

---

- Para desechar el embalaje y el aparato, diríjase a un centro de reciclaje. Para ello, corte el cable de alimentación e inutilice el dispositivo de cierre de la puerta.
- Los embalajes de cartón se fabrican a partir de papel reciclado y deben desecharse en el punto de recogida de papel usado para su reciclaje.
- Al asegurarse de desechar este producto correctamente, ayudará a prevenir posibles consecuencias negativas para el medio ambiente y la salud humana, que de otro modo podrían ser causadas por un manejo inadecuado de los desechos de este producto.
- Para obtener información más detallada sobre el reciclaje de este producto, comuníquese con la oficina local de su ciudad y con el servicio de eliminación de residuos domésticos.
- **ELIMINACIÓN:** No deseche este producto junto con los residuos municipales sin clasificar. Es necesario recogerlos por separado para su tratamiento especial.



# DESCRIPCIÓN GENERAL DEL PRODUCTO

## ¡IMPORTANTE:

Para obtener el mejor rendimiento de su lavavajillas, lea todas las instrucciones de funcionamiento antes de usarlo por primera vez.

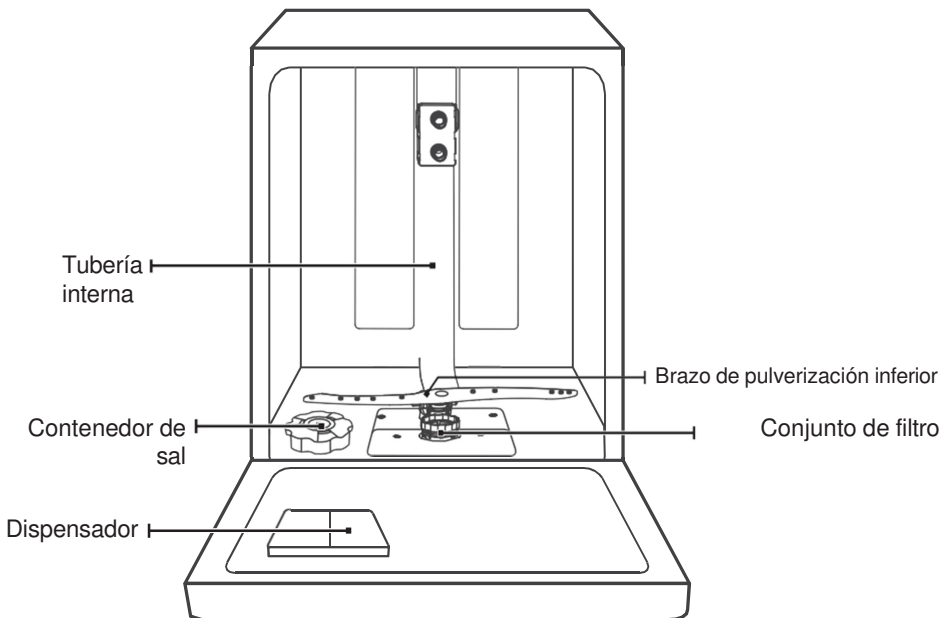

Estante para cubiertos

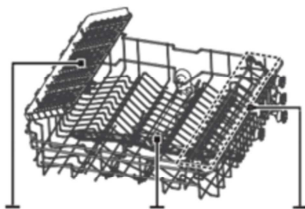

Cesta superior



Cesta inferior

**NOTA:** Las imágenes son solo de referencia, los diferentes modelos pueden ser diferentes.

# USO DEL LAVAVAJILLAS

Antes de utilizar el lavavajillas:



1. Configurar el descalcificador de agua
2. Cargando la sal en el suavizador
3. Cargando la cesta
4. Rellene el dispensador detergente



Consulte la sección 1 “Suavizador de agua” de la PARTE II: Versión especial, si necesita configurar el suavizador de agua.

## Llenar depósito de sal



### NOTA:

Si su modelo no tiene ningún ablandador de agua, puede omitir esta sección. Utilice siempre sal apta para lavavajillas. El depósito de sal se encuentra debajo del cesto inferior y debe llenarse como se explica a continuación:



- Utilice únicamente sal específica para lavavajillas.

Cualquier otro tipo de sal no específica para lavavajillas, especialmente la sal de mesa, dañará el descalcificador. En caso de daños causados por el uso de sal inadecuada, el fabricante no ofrece garantía ni se responsabiliza de los daños causados.

- Llene el depósito con sal solo antes de iniciar un ciclo.

Esto evitará que los granos de sal o agua salada que se hayan derramado permanezcan en el fondo del aparato durante un tiempo, lo que podría causar corrosión.

Siga los pasos a continuación para agregar sal para lavavajillas:

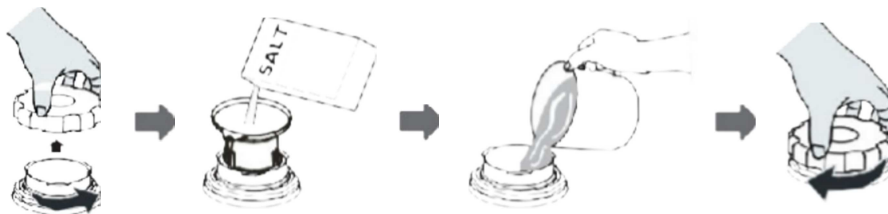

1. Retire la cesta inferior y desenrosque la tapa del depósito.
2. Coloque el extremo del embudo (si se incluye) en el orificio y vierta aproximadamente 1,5 kg de sal para lavavajillas.
3. Llene el recipiente de sal hasta su límite máximo con agua. Es normal que salga una pequeña cantidad de agua del recipiente de sal.
4. Después de llenar el recipiente, vuelva a enroscar bien la tapa.
5. La luz de advertencia de sal se apagará después de que el recipiente de sal se haya llenado con sal.
6. Inmediatamente después de llenar el depósito de sal, se debe iniciar un programa de lavado (recomendamos usar un programa corto). De lo contrario, el sistema de filtrado, la bomba u otras piezas importantes de la máquina podrían dañarse con el agua salada. Esto queda fuera de la garantía.

### **NOTA:**

- ▮ El depósito de sal solo debe rellenarse cuando se encienda la luz de advertencia de sal () en el panel de control se enciende. Dependiendo de la disolución de la sal, la luz de advertencia de sal podría permanecer encendida aunque el depósito de sal esté lleno.  
Si no hay luz de advertencia de sal en el panel de control (por algunos modelos), puedes estimar cuándo debes llenar el suavizante con sal según los ciclos que haya realizado el lavavajillas.
- ▮ Si se ha derramado sal, ejecute un programa de remojo o rápido para eliminarla.

# Consejos poner cesta

## Ajuste de la cesta superior

### Tipo 1:

La altura de la cesta superior se puede ajustar fácilmente para acomodar platos más altos tanto en la cesta superior como en la inferior.

Para ajustar la altura del estante superior, siga estos pasos:

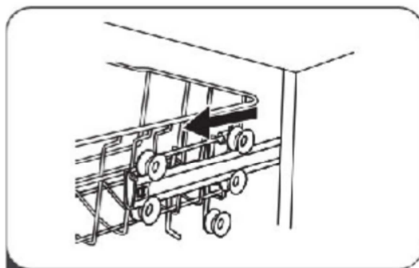

1 Tire de la cesta superior

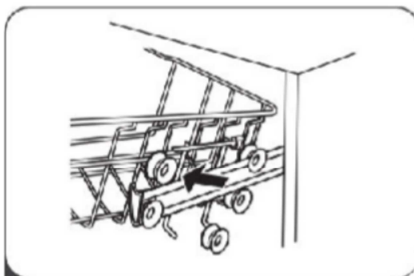

2 Quite cesta superior

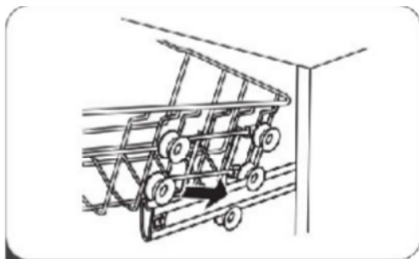

3 Vuelva a colocar la cesta superior en los rodillos superiores o inferiores.

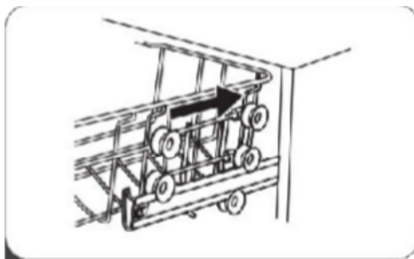

4 Ajuste el cesto superior

## Tipo 2:

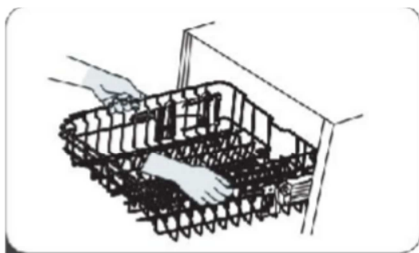

1 Para levantar la cesta superior, simplemente levante la cesta superior por el centro de cada lado hasta que encaje en su posición superior. No es necesario levantar la manija de ajuste.

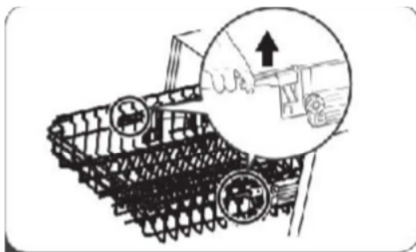

Para bajar la cesta superior, levante las manijas de ajuste de cada lado para liberar la canasta y bajarla a la posición inferior.

## Plegado de los estantes para tazas

Para dejar espacio para artículos más altos en la cesta superior, levanta el portavasos. Puedes apoyar los vasos altos sobre él.



## Plegado de los estantes del rack

Las púas de la cesta inferior se utilizan para sujetar platos y una bandeja. Se pueden bajar para dejar más espacio para artículos grandes.

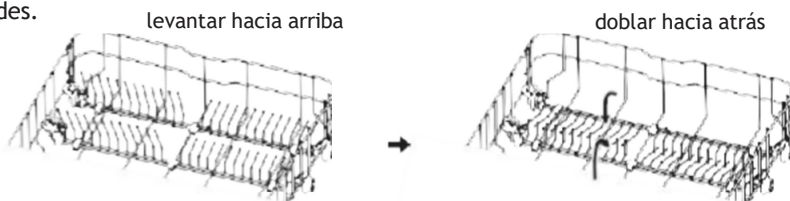

# MANTENIMIENTO Y LIMPIEZA

## Cuidado externo

### La puerta y el sello de la puerta

Limpie periódicamente los sellos de la puerta con un paño suave y húmedo para eliminar los depósitos de comida.

Al cargar el lavavajillas, pueden caer restos de comida y bebida en los laterales de la puerta. Estas superficies se encuentran fuera del mueble de lavado y el agua de los brazos aspersores no las alcanza. Limpie cualquier residuo antes de cerrar la puerta.

### El panel de control

Si es necesario limpiar el panel de control, debe limpiarse únicamente con un paño suave y húmedo.

#### ADVERTENCIA

- Para evitar que entre agua en la cerradura de la puerta y los componentes eléctricos, no utilice ningún tipo de limpiador en aerosol.
- Nunca utilice limpiadores abrasivos ni estropajos en las superficies exteriores, ya que pueden rayar el acabado. Algunas toallas de papel también pueden rayar o dejar marcas en la superficie.

## Cuidado interno

### Sistema de filtrado

El sistema de filtrado en la base retiene los residuos gruesos del ciclo de lavado, incluyendo objetos extraños como palillos de dientes o fragmentos de vidrio. Estos residuos pueden obstruir los filtros. Revise el estado de los filtros regularmente, retire con cuidado los objetos extraños y limpie las piezas del sistema de filtrado con agua si es necesario. Siga los pasos a continuación para limpiar el filtro.

#### NOTA:

Las imágenes son solo de referencia, los diferentes modelos del sistema de filtrado y los brazos rociadores pueden ser diferentes.



1 Sujete el filtro grueso y gírelo en sentido antihorario para desbloquearlo. Levante el filtro y sáquelo del lavavajillas.

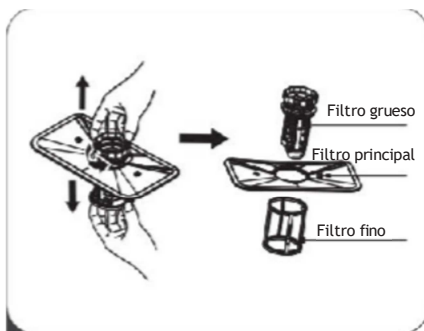

2 El filtro fino se puede extraer de la parte inferior del conjunto del filtro. El filtro grueso se puede separar del filtro principal apretando suavemente las pestañas de la parte superior y tirando de él.

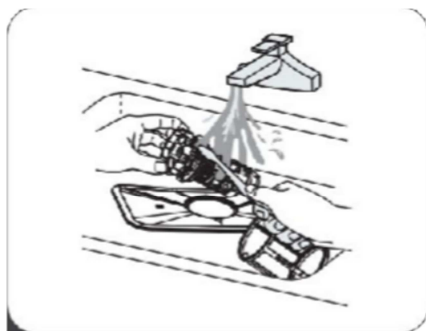

3 Los restos de comida de mayor tamaño se pueden limpiar enjugando el filtro con agua corriente. Para una limpieza más profunda, utilice un cepillo de limpieza suave.

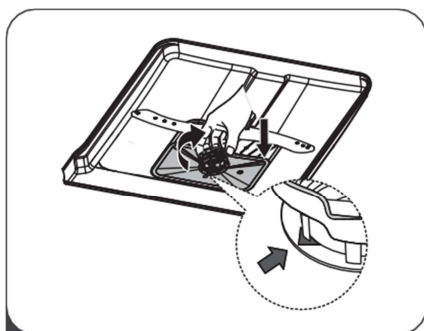

4 Vuelva a montar los filtros en el orden inverso al de desmontaje, vuelva a colocar el inserto del filtro y gire en el sentido de las agujas del reloj hasta la flecha de cierre.

### ⚠ ADVERTENC

- No apriete demasiado los filtros. Vuelva a colocarlos correctamente en su secuencia; de lo contrario, podrían entrar residuos gruesos en el sistema y causar una obstrucción. Nunca utilice el lavavajillas sin los filtros instalados. La sustitución incorrecta de los filtros puede reducir el rendimiento del aparato y dañar la vajilla y los utensilios.

## Brazos rociadores

Es necesario limpiar periódicamente los brazos rociadores, ya que los productos químicos del agua dura obstruirán los chorros y los cojinetes de los brazos rociadores.

Para limpiar los brazos rociadores, siga las instrucciones a continuación:

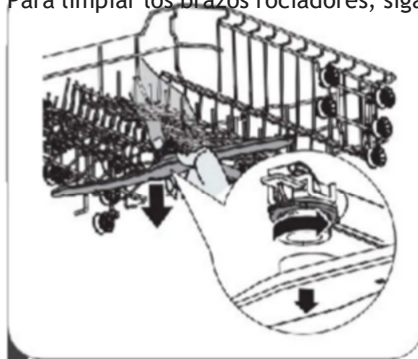

- 1 Para quitar el brazo rociador superior, mantenga la tuerca en el centro quieta y Gire el brazo rociador en sentido antihorario para quitarlo.



- 2 Para quitar el brazo rociador inferior, tire del brazo rociador hacia arriba.

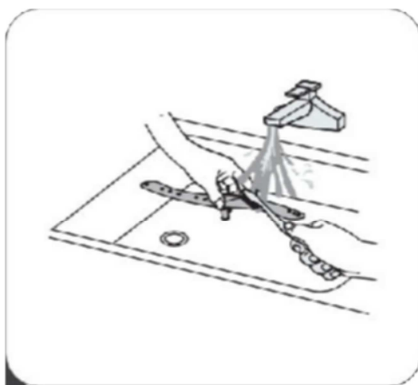

- 3 Lave los brazos con agua tibia y jabón y utilice un cepillo suave para limpiar los chorros.

# Cuidado del lavavajillas

---

## Precaución contra las heladas

Tome medidas de protección contra heladas en el lavavajillas durante el invierno. Después de cada ciclo de lavado, siga estas instrucciones:

1. Corte el suministro eléctrico del lavavajillas desde la fuente de suministro.
2. Cierre el suministro de agua y desconecte la tubería de entrada de agua de la válvula de agua.
3. Drene el agua de la tubería de entrada y de la válvula de agua. (Use una bandeja para recoger el agua).
4. Vuelva a conectar la tubería de entrada de agua a la válvula de agua.
5. Retire el filtro del fondo de la tina y utilice una esponja para absorber el agua en el sumidero.

## Después de cada lavado

Después de cada lavado, deje la puerta ligeramente abierta para que la humedad y los olores no queden atrapados en el interior.

## Retire el tapón

Antes de limpiar o realizar cualquier mantenimiento, desenchufe siempre el aparato de la toma de corriente.

## Sin disolventes ni limpieza abrasiva.

Para limpiar el exterior y las piezas de goma del lavavajillas, no utilice disolventes ni productos de limpieza abrasivos. Utilice únicamente un paño humedecido con agua tibia y jabón.

Para eliminar manchas o suciedades de la superficie interior, utilice un paño humedecido con agua y un poco de vinagre, o un producto de limpieza específico para lavavajillas.

## Cuando no esté en uso durante mucho tiempo

Se recomienda ejecutar un ciclo de lavado con el lavavajillas vacío y luego desenchufarlo, cerrar el suministro de agua y dejar la puerta del aparato ligeramente abierta. Esto prolongará la vida útil de las juntas de la puerta y evitará la formación de olores en el interior del aparato.

## Mover el aparato

Si es necesario mover el aparato, procure mantenerlo en posición vertical. Si es absolutamente necesario, puede colocarlo boca abajo.

## Juntas

Uno de los factores que provoca la formación de olores en el lavavajillas es la comida atrapada en las juntas. Limpiar periódicamente con una esponja húmeda

# INSTRUCCIONES DE INSTALACIÓN

## ADVERTENCIA



**Peligro de descarga eléctrica: Desconecte la alimentación eléctrica antes de instalar el lavavajillas. No hacerlo podría provocar la muerte o una descarga eléctrica.**

## ⚠ Atención

La instalación de las tuberías y equipos eléctricos debe ser realizada por profesionales.

## Conexión eléctrica

Por seguridad personal:

No utilice un cable alargador ni un adaptador con este aparato.

No corte ni retire bajo ninguna circunstancia la conexión a tierra del cable de alimentación.

### Requisitos eléctricos

Consulte la etiqueta de clasificación para conocer el voltaje nominal y conecte el lavavajillas a la fuente de alimentación adecuada. Utilice el fusible requerido (10 A/13 A/16 A). Se recomienda un fusible de retardo o un disyuntor, y proporcione un circuito independiente que alimente únicamente a este electrodoméstico.

### Conexión eléctrica

Asegúrese de que el voltaje y la frecuencia de la alimentación coincidan con los indicados en la placa de características. Conecte el enchufe únicamente a una toma de corriente con toma de tierra. Si la toma de corriente a la que debe conectarse el aparato no es adecuada para el enchufe, sustitúyala en lugar de usar adaptadores o similares, ya que podrían causar sobrecalentamiento y quemaduras.

⚠ Asegúrese de que exista una conexión a tierra adecuada antes de usar

# Conexión Agua y drenaje

## Conexión de agua fría

Conecte la manguera de suministro de agua fría a un conector roscado de 3/4 (pulgada) y asegúrese de que esté bien fijado en su lugar. Si las tuberías de agua son nuevas o no se han utilizado durante un periodo prolongado, deje correr el agua para comprobar que esté limpia. Esta precaución es necesaria para evitar que la entrada de agua se bloquee y dañe el aparato.



## Acerca de la manguera de suministro de seguridad

La manguera de suministro de seguridad consta de paredes dobles. El sistema garantiza su intervención bloqueando el flujo de agua en caso de rotura de la manguera y cuando el espacio entre la manguera y la manguera corrugada exterior se llena de agua.

### ADVERTENCIA

Una manguera conectada a la toma de agua puede reventar si se instala en la misma línea de agua que el lavavajillas. Si su fregadero tiene una, se recomienda desconectar la manguera y tapan el orificio.

## Cómo conectar la manguera de suministro de seguridad

1. Quitar las mangueras de suministro de seguridad salen del compartimiento de almacenamiento ubicado en la parte trasera del lavavajillas.
2. Apretar los tornillos de la manguera de suministro de seguridad al grifo con rosca de 3/4 pulgada.
3. Abra completamente el grifo del agua antes de poner en marcha el lavavajillas.

## Cómo desconectar la manguera de suministro de seguridad

1. Cierra el agua.
2. Desenrosque la manguera de suministro de seguridad del grifo.

## Conexión tubo desagüe

Inserte la manguera de desagüe en una tubería de desagüe con un diámetro mínimo de 4 cm o colóquela en el fregadero, evitando doblarla o doblarla. La altura de la tubería de desagüe debe ser inferior a 1000 mm. El extremo libre de la manguera no debe sumergirse en agua para evitar el refluo.

**⚠** Fije firmemente la manguera de drenaje en la posición A o en la posición B.

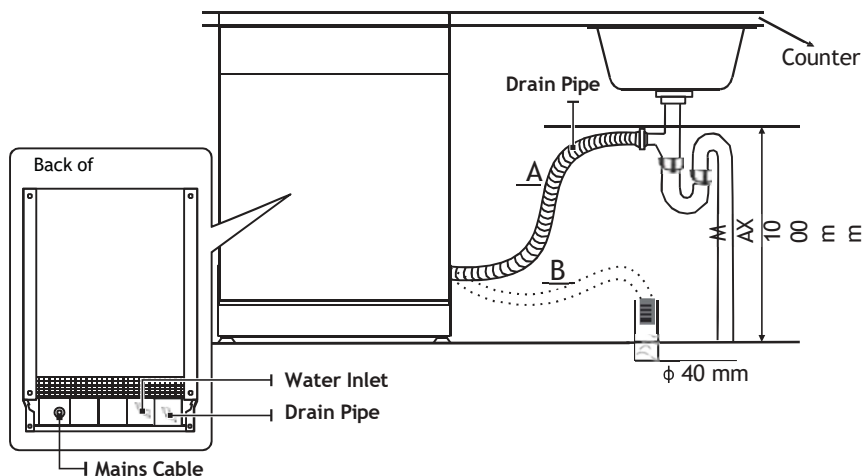

### Cómo drenar el exceso de agua de las mangueras

Si la conexión al tubo de drenaje está ubicada a más de 1000 mm, puede quedar exceso de agua en la manguera de drenaje. Será necesario drenar el exceso de agua de la manguera en un recipiente o cuenco adecuado que se coloca fuera y más abajo que el fregadero.

### Salida de agua

Conecte la manguera de desagüe. Debe estar correctamente instalada para evitar fugas de agua. Asegúrese de que no esté doblada ni aplastada.

### Manguera de extensión

Si necesita una extensión de manguera de drenaje, asegúrese de utilizar una manguera de drenaje similar.

No debe tener más de 4 metros de largo, de lo contrario el efecto de limpieza del lavavajillas podría verse reducido.

### Conexión de sifón

La conexión de desechos debe estar a una altura menor a 1000 milímetros (máximo) desde la parte inferior de la lavavajillas.

## Colocar el producto

Coloque el electrodoméstico en la ubicación deseada. La parte trasera debe quedar apoyada contra la pared trasera y los laterales contra los armarios o paredes adyacentes. El lavavajillas está equipado con mangueras de suministro de agua y desagüe que pueden colocarse a la derecha o a la izquierda para facilitar su correcta instalación.

### Nivelación del aparato

Una vez que el aparato esté posicionado para nivelarlo, la altura del lavavajillas se puede modificar mediante

Ajuste del nivel de atornillado de los pies.  
En cualquier caso, el aparato no debe inclinarse más de 2°.

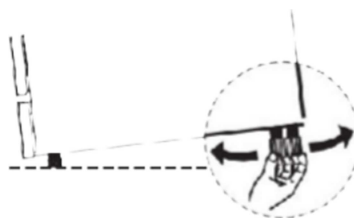

## Instalación independiente

### Paso 1. Montaje entre muebles existentes

La altura del lavavajillas, 845 mm, ha sido diseñada para permitir que la máquina se instale entre muebles existentes de la misma altura en cocinas modernas equipadas.

La parte superior laminada de la máquina no requiere ningún cuidado particular ya que es resistente al calor, a los arañazos y a las manchas.

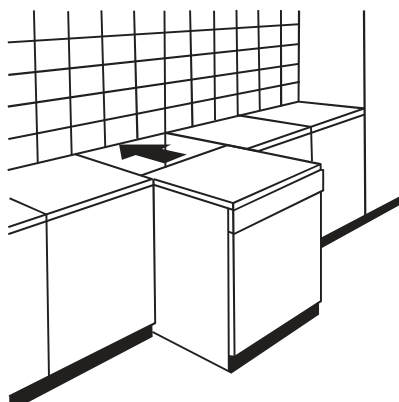

## Paso 2. Debajo de la encimera existente

(Cuando se instala debajo de una encimera)

En la mayoría de las cocinas modernas, solo hay una encimera, bajo la cual se instalan los armarios y electrodomésticos. En este caso, retire la encimera del lavavajillas desatornillando los tornillos que se encuentran debajo del borde trasero.a).

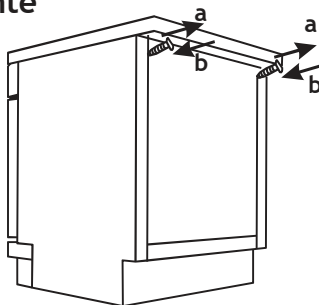

### ⚠ Atención

Después de retirar la encimera, se deben volver a atornillar los tornillos debajo del borde trasero de la encimera (b).

## Cómo elegir la mejor ubicación para el lavavajillas

La posición de instalación del lavavajillas debe estar cerca de la entrada y el desagüe existentes.manguera y enchufe.

Ilustraciones de las dimensiones del gabinete y la posición de instalación del lavavajillas.

1. Menos de 5 mm entre la parte superior del lavavajillas y el mueble y la puerta exterior alineada con el mueble.

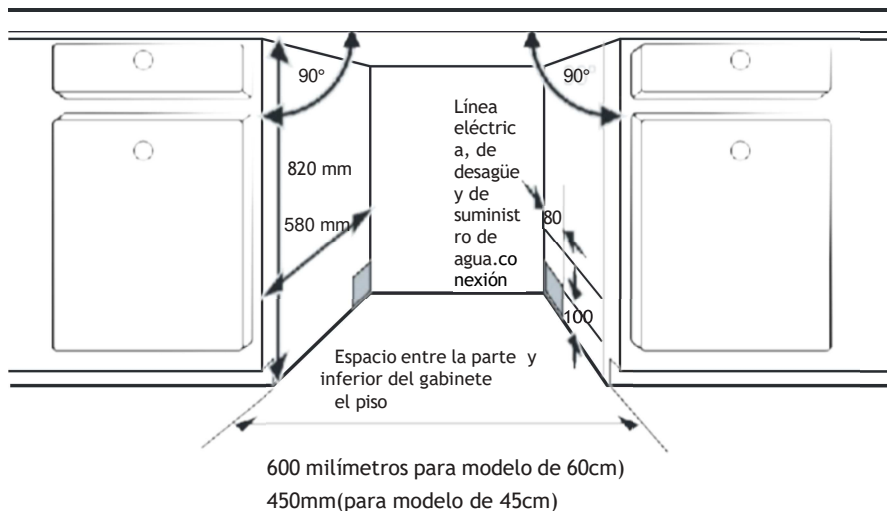

2. Si el lavavajillas está instalado En la esquina del gabinete, debe haber algo de espacio cuando se abre la puerta.

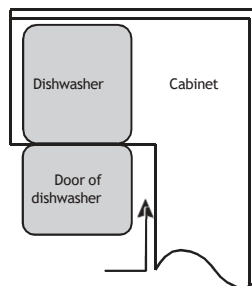

# CONSEJOS PARA LA SOLUCIÓN DE PROBLEMAS

## Antes de llamar al servicio técnico

Revisar los cuadros en las páginas siguientes puede evitarle tener que llamar al servicio técnico.

Problema	Posibles causas	Qué hacer
El lavavajillas no arranca	Se quemó un fusible o se disparó el interruptor del circuito.	Reemplace el fusible o restablezca el disyuntor. Retire cualquier otro electrodoméstico que comparta el circuito con el lavavajillas.
	La fuente de alimentación no está encendida.	Asegúrese de que el lavavajillas esté encendido y la puerta esté bien cerrada. Asegúrese de que el cable de alimentación esté correctamente enchufado a la toma de pared.
	La presión del agua es baja	Compruebe que el suministro de agua esté conectado correctamente y que el agua esté abierta.
	La puerta del lavavajillas no está bien cerrada.	Asegúrese de cerrar la puerta correctamente y trazarla.
No se bombea agua del lavavajillas	Manguera de drenaje torcida o atrapada.	Compruebe la manguera de drenaje.
	Filtro obstruido.	Controlar el sistema de filtrado.
	El fregadero de la cocina está obstruido.	Revise el fregadero para asegurarse de que drene bien. Si el problema es que el fregadero no dreña, quizás necesite un plomero en lugar de un técnico de lavavajillas.

Espuma en el interior	Detergente equivocado.	<p>Utilice únicamente detergente especial para lavavajillas para evitar la formación de espuma. Si esto ocurre, abra el lavavajillas y deje que se evapore la espuma. Añada agua fría al fondo del lavavajillas. Cierre la puerta del lavavajillas y seleccione cualquier ciclo.</p> <p>Inicialmente, el lavavajillas drenará el agua. Abra la puerta una vez finalizado el drenaje y compruebe si ha desaparecido la espuma. Repita si es necesario.</p>
-----------------------	------------------------	---

Problema	Posibles causas	Qué hacer
	Derramado abrillantador.	Limpiar siempre el abrillantador.
Interior manchado	Es posible que se haya utilizado detergente con colorante.	Asegúrese de que el detergente no tenga colorante.
Película blanca en la superficie interior	Minerales de agua dura.	Para limpiar el interior, utilice el paño suave húmedo Con detergente para lavavajillas y use guantes de goma. Nunca utilice ningún otro limpiador que no sea detergente para lavavajillas, ya que podría causar espuma.
Hay manchas de óxido en los cubiertos.	Los artículos afectados no son resistentes a la corrosión.	Evite lavar artículos que no sean resistentes a la corrosión en el lavavajillas.
	Un programa No se puso en marcha después de añadir sal para lavavajillas. Quedaron restos de sal en el ciclo de lavado.	Ejecute siempre un programa de lavado sin vajilla después de añadir Sal. No seleccione la función Turbo (si está presente) después de añadir sal para lavavajillas.

	La tapa del suavizador está suelta.	Compruebe que la tapa del suavizante esté bien asegurada.
Ruido de golpeteo en el lavavajillas	Un brazo rociador está golpeando contra un artículo en una canasta.	Interrumpa el programa y reorganice los elementos que obstruyen el brazo rociador.
Ruido de traqueteo en el lavavajillas	Los elementos de vajilla quedan sueltos en el lavavajillas.	Interrumpir el programa y reorganizar los elementos de la vajilla.
Ruido de golpeteo en las tuberías de agua	Esto puede deberse a la instalación en el sitio o a la sección transversal de la tubería.	Esto no afecta el funcionamiento del lavavajillas. En caso de duda, contacte con un fontanero cualificado.
Los platos no están limpios	Los platos no fueron cargados correctamente.	Ver PARTEII“Preparación y carga de platos”.
	El programa fue No es lo suficientemente potente.	Seleccione un programa más intensivo.

Problema	Posibles causas	Qué hacer
Los platos no están limpios.	No se dispensó suficiente detergente.	Utilice más detergente o cambie su detergente.
	Hay elementos que bloquean el movimiento de los brazos rociadores.	Reorganiza los elementos para que el pulverizador pueda girar libremente.
	La combinación de filtros no está limpia o no está colocada correctamente en la base del mueble de lavado. Esto puede provocar	Limpie y/o instale correctamente el filtro. Limpie los surtidores del brazo rociador.

	que los chorros del brazo rociador se bloqueen.	
Turbidez en la cristalería.	Combinación de agua blanda y demasiado detergente.	Utilice menos detergente si tiene agua blanda y seleccione un ciclo más corto para lavar la cristalería y dejarla limpia.
Aparecen manchas blancas en platos y vasos.	Las zonas con agua dura pueden provocar depósitos de cal.	Verifique la configuración del suavizador de agua o el estado de llenado del contenedor de sal.
Marcas negras o grises en los platos	Los utensilios de aluminio se han frotado contra los platos.	Utilice un limpiador abrasivo suave para eliminar esas marcas.
Detergente restante en el dispensador	Bloquea el dispensador de detergente para platos	Recargar los platos correctamente.
Los platos no se secan	Carga inadecuada	Utilice guantes si encuentra residuos de detergente en los platos para evitar irritaciones de la piel.
	Los platos se retiran demasiado pronto	No vacíe el lavavajillas inmediatamente después de lavarlo. Abra ligeramente la puerta para que salga el vapor. Retire los platos hasta que la temperatura interior sea segura para tocarlos. Vacíe primero la cesta inferior para evitar que gotee agua de la cesta superior.

Problema	Posibles causas	Qué hacer
Los platos no se secan	Se ha seleccionado el programa incorrecto.	Con un programa corto, la temperatura de lavado es más baja, lo que reduce la eficacia de la limpieza. Elija un programa con un tiempo de lavado largo.
	Utilización de cubiertos con revestimiento de baja calidad.	El drenaje del agua es más difícil con estos artículos. Los cubiertos o platos de este tipo no son aptos para el lavavajillas.

### **⚠ ADVERTENCIA**

La autoreparación o la reparación no profesional pueden ocasionar graves riesgos para la seguridad del usuario del aparato y afectar la garantía.

## **Recambios**

- **Diez años después de colocar la última unidad del modelo en el mercado:** Bisagras y sellos de puertas, otros sellos, brazos rociadores, filtros de drenaje, estantes interiores y periféricos de plástico como cestas y tapas.

# CARGA DE LAS CESTAS SEGÚN EN60436:

Cargar el lavavajillas a su máxima capacidad contribuirá al ahorro de energía y agua.

## 1. Cesta superior:

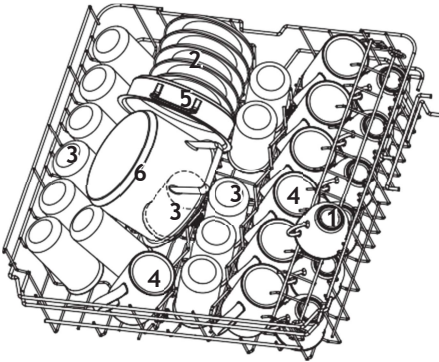

Número	Artículo
1	Tazas
2	Platillos
3	Vasos
4	Tazas
5	Bol de Cristal muchacha
6	Cuencos de postre

## 2 Cesta inferior:

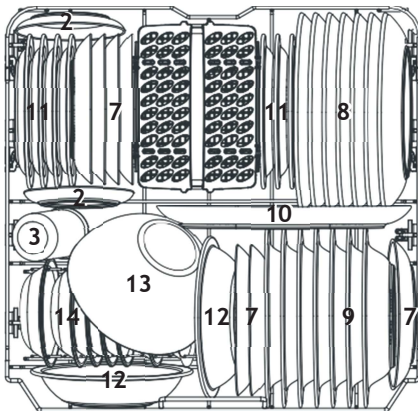

Número	Artículo
7	Olla de horno
8	Platos de postre
9	Platos de cena
10	Platos de sopa
11	Plato ovalado
12	Platos de postre de melamina
13	Cuencos de melamina
14	Olla pequeña

### 3. Estante para cubiertos:

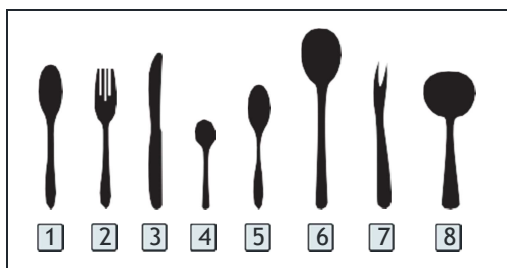

1 2 3 4

Información para pruebas de comparabilidad según EN60436  
Capacidad: 15 cubiertos

Posición de la cesta superior: posición inferior  
Programa: ECO

Ajuste abrillantador: MAX

Ajuste Suavizante; H 3

Número	Artículo
1	Cucharas de sopa
2	Tenedores
3	Cuchillos
4	Cucharas de té
5	Cucharas de postre
6	Cucharas para servir
7	Tenedor para servir
8	Cucharón para salsa

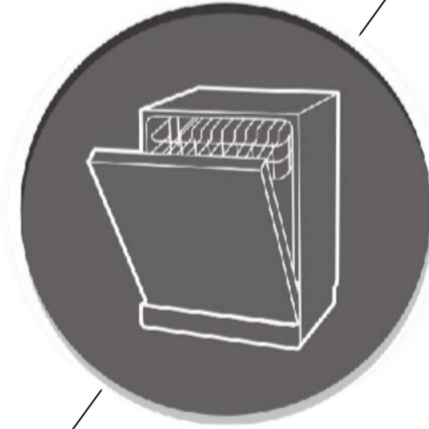

## PARTE II: Versión especial

**FAST 60**

**ROMMER**  
▶▶▶▶▶▶◀◀◀◀◀◀

Lea este manual detenidamente antes de utilizar el lavavajillas y consérvelo para futuras consultas.

# CONTENIDO

01	<b>4</b>	<b>USO DEL LAVAVAJILLAS</b>
	<b>4</b>	Control Panel
	<b>7</b>	Ablandador agua
	<b>8</b>	Preparación y carga de platos
	<b>11</b>	Función del abrillantador y detergente
	<b>12</b>	Llenado del depósito de abrillantador
	<b>13</b>	Llenar el dispensador detergente
	<b>14</b>	<b>SELECCIÓN DE PROGRAMAS</b>
	<b>14</b>	Tabla ciclos lavado
02	<b>16</b>	Ahorro de energía
	<b>16</b>	Seleccionar un Programa
	<b>16</b>	Modificar el programa en medio del ciclo
	<b>17</b>	Si se ha olvidado de poner un plato
	<b>17</b>	Auto Open
03	<b>18</b>	<b>CÓDIGOS DE ERROR</b>
04	<b>19</b>	<b>INFORMACIÓN TÉCNICA</b>

## **NOTA:**

- Si no puede resolver los problemas por sí mismo, solicite ayuda a un técnico profesional.
- El fabricante, siguiendo una política de constante desarrollo y actualización del producto, podrá realizar modificaciones sin previo aviso.
- Si lo pierde o no está actualizado, puede recibir un nuevo manual de usuario del fabricante o del proveedor responsable.

# GUÍA RÁPIDA DEL USUARIO

Por favor lea el contenido correspondiente en el manual de instrucciones para el método de funcionamiento detallado.

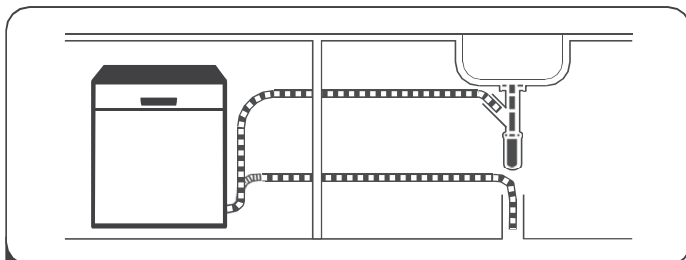

**1** (Consulte el lavavajillas sección 5 “INSTRUCCIONES DE INSTALACIÓN” de la PARTE I: Versión genérica.)



**2** Elimine los residuos más grandes de la vajilla.

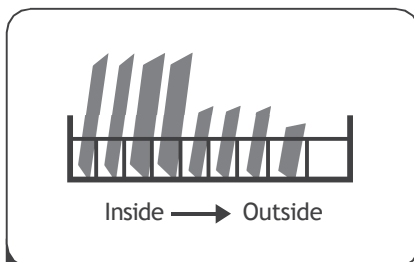

**3** Cargue la cesta

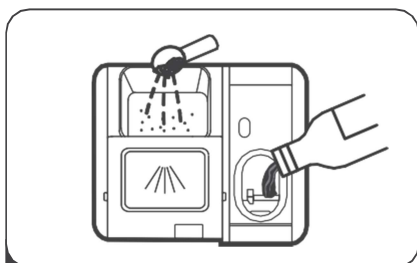

**4** Llene el dispensador con detergente y abrillantador.



**5** Seleccione un programa adecuado y ponga en marcha el lavavajillas.

# USO DEL LAVAVAJILLAS

## Control Panel

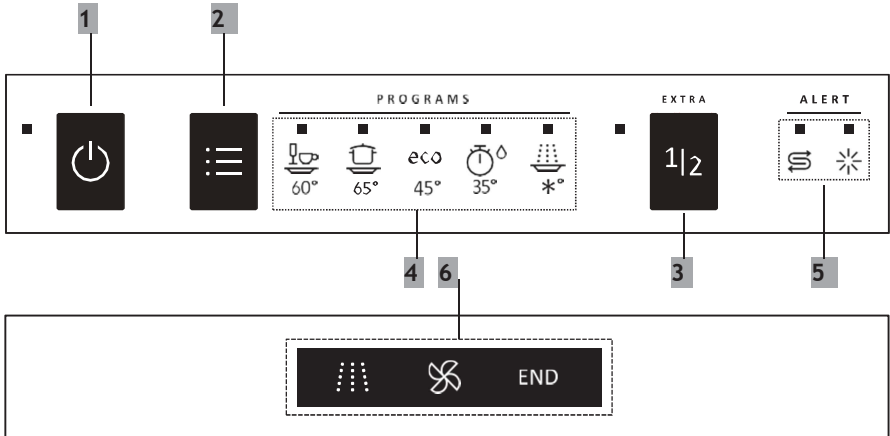









### Operación (Botón)

<b>1 - On</b>	Para encender el lavavajillas.
<b>2 - Programa</b>	Seleccione el programa de lavado El indicador del programa se ilumina.
<b>3 - Media carga</b>	Seleccionar este programa para ahorrar energía, cuando solo haya media carga. (Se puede utilizar con con 1 hora, Intensivo, ECO.)

### Mostrar

<b>4 - Programa indicador</b>	 1 hora Para productos sucios.
-------------------------------	--

<p><b>4 - Programa indicador</b></p>	<p> Intensivo Vajillas muy sucia, muchas cantidad, sartenes..</p> <p>eco ECO</p> <p><b>Este es un programa estándar, adecuado para limpiar con suciedad normal Es el más eficiente en términos de conjunto energía y consumo agua .</b></p> <p> Rápido Ligeramente sucio . No necesita secado</p> <p> Remojar Enjuagar platos para lavar mas tarde.</p>
<p><b>5 - Advertencia indicador</b></p>	<p> Abrillantador Si el “ ” indicador es iluminado, necesita ser rellenado .</p> <p> Sal Si el “ ” indicador es iluminado, necesita ser llenado de sal .</p>
<p><b>6 - Progreso información</b></p>	<p>El progreso luz eso corresponde al estado del programa en uso.</p> <p> Lavado</p> <p> Secado</p> <p>END Fin programa</p>

# Descalcificador Agua

El descalcificador de agua debe ajustarse manualmente, utilizando el dial de dureza del agua. El suavizador de agua está diseñado para eliminar minerales y sales del agua, que podrían tener un efecto perjudicial o adverso en el funcionamiento del aparato.

Cuanto más minerales haya, más dura será el agua.

El descalcificador debe ajustarse según la dureza del agua de su zona. Su autoridad local del agua puede asesorarle sobre la dureza del agua en su zona.

## Ajustar el consumo de sal

El lavavajillas está diseñado para ajustar la cantidad de sal consumida en función de la dureza del agua. Esto permite optimizar y personalizar el consumo de sal.

Siga los pasos a continuación para ajustar el consumo de sal.

1. **Cierre** la puerta,encienda el aparato;
2. Dentro de los 60 segundos después de encender el aparato, presione el botón **de programa** durante más de 5 segundos para ingresar al modo de configuración del suavizador de agua.
3. Presione el **Botón de programa** de nuevo Para seleccionar el conjunto adecuado según su entorno local,configuración cambiará en la siguiente secuencia:  
H1->H2->H3->H4->H5->H6->H1;
4. Sin operación en 5 segundos o presione el botón de Encendido para completar la configuración y salir del modo de configuración.

DUREZA DEL AGUA				Nivel de descalcificador de agua	La regeneración ocurre cada programa X (secuencia 1)	Consumo de sal (gramos/ciclo)
Alemán °dH	francés °fH	Clark °e británico	mmol/l			
0 - 5	0 - 9	0 - 6	0 - 0,94	H1	Sin regeneración	0
6 - 11	10 - 20	7 - 14	1.0 - 2.0	H2	10	9
12 - 17	21 - 30	15 - 21	2.1 - 3.0	H3	5	12
18 - 22	31 - 40	22 - 28	3.1 - 4.0	H4	3	20
23 - 34	41 - 60	29 - 42	4.1 - 6.0	H5	2	30
35 - 55	61 - 98	43 - 69	6.1 - 9.8	H6	1	60

1°dH=1,25°Clarke=1,78°fH=0,178 mmol/l

fábrica configuración: H3

- 1) Cada ciclo con operación de regeneración consume 2,0 litros de agua adicionales, el consumo de energía aumenta en 0,02 kWh y la duración del programa se prolonga en 4 minutos.

## **NOTA:**

Si su modelo no tiene ningún suavizador de agua, puede omitir esta sección.

### **Suavizador de agua**

La dureza del agua varía según el lugar. Si se utiliza agua dura en el lavavajillas, se formarán depósitos en la vajilla y los utensilios.

El aparato está equipado con un descalcificador especial que utiliza un depósito de sal diseñado específicamente para eliminar la cal y los minerales del agua.

## **Preparar y cargar platos**

---

- Considere comprar utensilios que estén identificados como aptos para lavavajillas.
- Para artículos especiales, seleccione un programa con la temperatura más baja posible.
- Para evitar daños, no saque los vasos y cubiertos del lavavajillas inmediatamente después de finalizar el programa.

### **Para lavar los siguientes cubiertos/platos**

#### **No son adecuados**

- Cubiertos con mangos de madera, cuerno, porcelana o nácar
- Artículos de plástico que no son resistentes al calor.
- Cubiertos antiguos con piezas pegadas que no son resistentes a la temperatura
- Artículos de cubertería o vajilla adheridos
- Artículos de peltre o cobre
- vaso de cristal
- Artículos de acero sujetos a oxidación
- Platos de madera
- Artículos fabricados con fibras sintéticas

#### **Son de idoneidad limitada**

- Algunos tipos de vasos pueden volverse opacos después de muchos lavados.
- Las piezas de plata y aluminio tienden a decolorarse durante el lavado
- Los patrones esmaltados pueden desteñirse si se lavan con frecuencia.

## Recomendaciones para cargar el lavavajillas

Raspe los restos de comida. Ablande los restos de comida quemada en las sartenes. No es necesario enjuagar los platos con agua corriente.

Para un mejor rendimiento del lavavajillas, siga estas pautas de carga. **(Las características y la apariencia de las cestas y cestos para cubiertos pueden variar según su modelo).**

Coloque los objetos en el lavavajillas en el de la siguiente manera:

- ▾ Artículos como tazas, vasos, ollas, sartenes, etc. debe boca abajo.
- ▾ Los artículos curvos o con huecos deben cargarse inclinados para que el agua pueda escurrir.
- ▾ Todos los utensilios están apilados de forma segura y no pueden volcarse.
- ▾ Todos los utensilios están colocados de manera que los brazos rociadores puedan girar libremente durante el lavado.
- ▾ Coloque los artículos huecos, como tazas, vasos, sartenes, etc., con la abertura hacia abajo para que el agua no se acumule en el recipiente o en una base profunda.
- ▾ Los platos y cubiertos no deben estar unos dentro de otros ni taparse entre sí. ▾ Para evitar daños, los vasos no deben tocarse entre sí.
- ▾ La cesta superior está diseñada para contener vajilla más delicada y ligera, como vasos, tazas de café y té.
- ▾ ¡Los cuchillos de hoja larga almacenados en posición vertical representan un peligro potencial!
- ▾ Los cubiertos largos y afilados, como los cuchillos para trinchar, deben colocarse horizontalmente en el cesto superior.
- ▾ No sobrecargue el lavavajillas. Esto es importante para obtener buenos resultados y un consumo de energía razonable.

### **NOTA:**

Los artículos muy pequeños no deben lavarse en el lavavajillas porque podrían caerse fácilmente del cesto.

## Retirando los platos

Para evitar que el agua gotee desde la cesta superior a la cesta inferior, recomendamos vaciar primero la cesta inferior y luego la cesta superior.

### **ADVERTENCIA**



¡Los artículos estarán calientes! Para evitar daños, no saque los vasos ni los cubiertos del lavavajillas hasta que hayan transcurrido unos 15 minutos desde la finalización del programa.

## Carga de la cesta superior

La cesta superior está diseñada para vajilla delicada y ligera, como vasos, tazas y platillos para café y té, así como platos, tazones pequeños y sartenes poco profundas (siempre que no estén demasiado sucios). Coloque la vajilla y los utensilios de cocina de forma que no se muevan con el chorro de agua.



## Carga de la cesta inferior

Le sugerimos que coloque los artículos grandes y difíciles de limpiar en la cesta inferior: Como ollas, sartenes, tapas, platos y tazones, como se muestra en la figura a continuación. Es preferible colocar los platos y las tapas a los lados de las rejillas para evitar bloquear la rotación del brazo rociador superior.

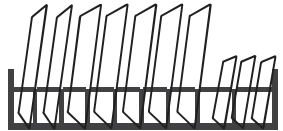

El diámetro máximo aconsejado para los platos delante del dispensador de detergente es de 19 cm, esto para no obstaculizar la apertura del mismo.

## Cargando la cesta de cubiertos

Los cubiertos deben colocarse en la cesta, separados unos de otros y en los lugares adecuados. Evite amontonarlos para evitar una limpieza deficiente.



**ADVERTENCIA**



No deje que ningún objeto sobresalga por la parte inferior.

## Función del abrillantador y detergente

El abrillantador se libera durante el enjuague final para evitar que el agua forme gotas en la vajilla, que pueden dejar manchas y vetas. También mejora el secado al permitir que el agua se escorra de los platos. Su lavavajillas está diseñado para usar abrillantadores líquidos.

### ADVERTENCIA

Utilice únicamente abrillantador de marca para lavavajillas. Nunca llene el dispensador de abrillantador con otras sustancias (p. ej., detergente para lavavajillas o detergente líquido). Esto podría dañar el aparato.

### Cuándo rellenar el abrillantador

La regularidad con la que es necesario rellenar el dispensador depende de la frecuencia con la que se lavan los platos y de la configuración del abrillantador utilizada.

El indicador de nivel bajo de abrillantador () se iluminará cuando se necesite más abrillantador.

No llene demasiado el dispensador de abrillantador.

### Función del detergente

Los ingredientes químicos que componen el detergente son necesarios para eliminar, triturar y dispersar toda la suciedad del lavavajillas. La mayoría de los detergentes comerciales son aptos para este fin.

A medida que disminuye el abrillantador, el tamaño del punto negro en el indicador de nivel de abrillantador cambia. como ilustrado abajo.

Lleno     3/4 lleno     1/2 lleno     1/4 lleno     Vacío

Utilice únicamente detergente específico para lavavajillas. Mantenga el detergente fresco y seco.

No llene el dispensador de detergente hasta que esté listo para poner en marcha el lavavajillas.



## Llenado del depósito de abrillantador

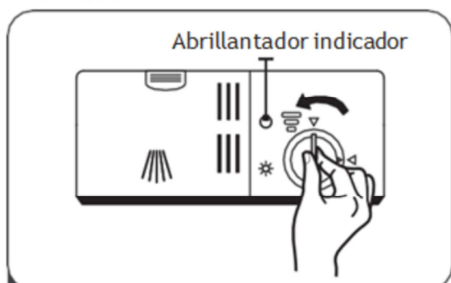

1- Abra el dispensador, Coloque la tapa en la flecha "abrir" (izquierda) y levántela

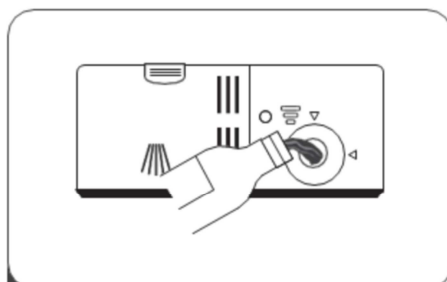

2- Con cuidado rellene el dispensador.



### NOTA :

No poner más cantidad de la necesaria, y limpiar si se ha derramado

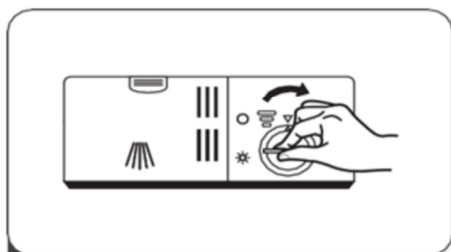

2 Gire hacia la flecha para cerrar).

## Ajuste el abrillantador

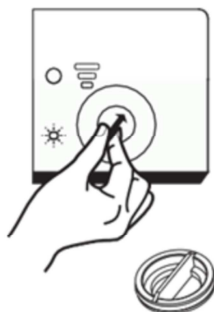

Quite la tapa. Seleccione el número El más alto el número, más abrillantador

## Llenar el dispensador detergente

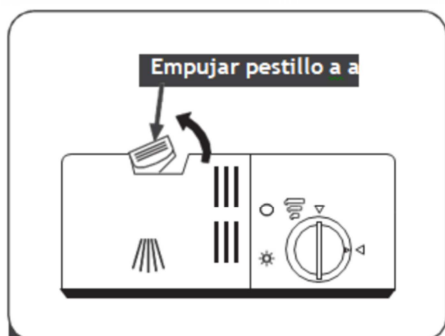

1 Pulse para abrir la tapa.

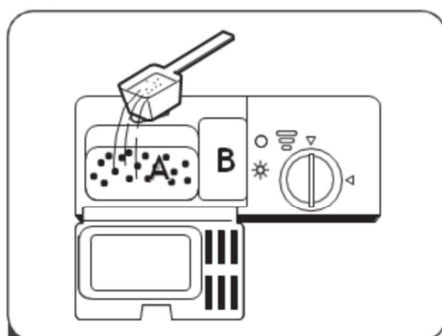

2 Agregar detergente

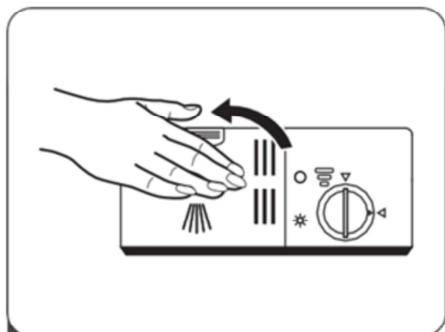

3 Cierre la tapa.

💡 **NOTA:**





Tenga en cuenta las recomendaciones del fabricante que figuran en el envase del detergente.

# Tabla ciclos lavado

La siguiente tabla muestra qué programas son mejores para los niveles de residuos de alimentos.

sobre ellos y la cantidad de detergente necesaria. También muestra información sobre los programas. Los valores de consumo y la duración del programa son solo indicativos excepto para el programa ECO.

(I) Indica que el programa utiliza abrillantador en el último enjuague.

Programa	Descripción del ciclo	Detergente pre/principal Lavar	de ejecución (min)	Energ (kWh)	Agua (L)	Abrillantador
 60° 1 Hora	Prelavado (35 °C) Lavado (60 °C) Enjuague Enjuague (60 °C) Secado	<u>4/18 g</u> (1 o 2 piezas)	60	1.150	15	●
 65° Intensivo	Prelavado (50 °C) Lavado (65 °C) Enjuague Enjuague Enjuague (65 °C) Secado	<u>4/18 g</u> (1 o 2 piezas)	205	1.621	17.8	●
ECO 45° (*EN60436)	Lavado (45 °C) Enjuague Enjuague (60 °C) Secado	<u>22 gramos</u> (1 o 2 piezas)	220	0.951	11	●
 35° Rápido	Lavar (35 °C) Enjuagar Enjuagar (30 °C)	<u>4/18 g</u> (1 o 2 piezas)	20	0,410	11,2	●
 *° Remojador	Prelavado		15	0,020	4,1	○

## Ahorro energía

1. El preenjuague de la vajilla supone un mayor consumo de agua y energía y no se recomienda.
2. El lavado de vajilla en un lavavajillas doméstico suele consumir menos energía y agua en la fase de uso que el lavado a mano cuando el lavavajillas doméstico se utiliza según las instrucciones.

## Seleccionar un Programa

1. Extraiga las cestas inferior y superior, cargue la vajilla y empújela hacia atrás. Se recomienda cargar primero la cesta inferior y luego la superior.
2. Vierta el detergente.
3. Conecte el enchufe a la toma de corriente. Para obtener información sobre la alimentación, consulte la última página de la "Ficha del producto". Asegúrese de que el suministro de agua esté abierto y tenga la presión máxima.
4. Cierre la puerta y presione el botón de encendido.
5. Seleccione un programa; la luz de respuesta se encenderá. Luego, presione el botón de Inicio/Pausa y el lavavajillas comenzará su ciclo.

## Modificar el programa en medio del ciclo

Un programa solo se puede cambiar si ha estado funcionando poco tiempo; de lo contrario, es posible que ya se haya liberado el detergente o que el agua de lavado con detergente ya se haya drenado. En este caso, es necesario reiniciar el lavavajillas y rellenar el dispensador de detergente. Para reiniciar el lavavajillas, siga las instrucciones a continuación:

1. Presione el botón Inicio/Pausa para pausar el lavado.
2. Presione el botón Programar más de tres segundos y la máquina estará en modo de selección de programa.
3. Puede cambiar el programa a la configuración de ciclo deseada.



## Si se ha olvidado de poner un plato

Se puede añadir un plato olvidado en cualquier momento antes de que se abra el dispensador de detergente. En ese caso, siga las instrucciones a continuación:

1. Presione el botón Inicio/Pausa para pausar el lavado.
2. Espere 5 segundos y luego abra la puerta.
3. Añade los platos olvidados.
4. Cierre la puerta.
5. Presione el botón Inicio/Pausa y el lavavajillas se pondrá en marcha.

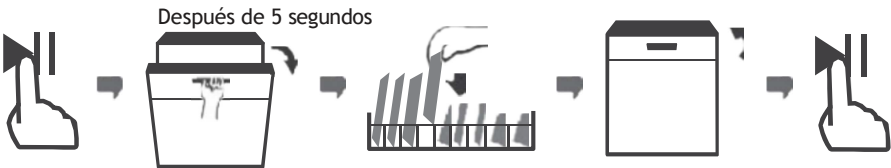

Es peligroso abrir la puerta a mitad del ciclo, ya que el vapor caliente puede quemarte.

# CÓDIGOS DE ERROR

Si hay un mal funcionamiento, el lavavajillas mostrará un código de error. La siguiente tabla muestra los posibles códigos de error y sus causas.

Códigos	Significados	Posible Causas
Luz enjuague parpadeante	Falta Agua.	Grifos agua no abierto, presión es también bajo.
Luz enjuague y prog rápido parpadeo	No alcanzando temperatura requerida	Funcionamiento defectuoso de resistencia
Luz Eco parpadea	Rebosar.	Demasiado lleno.
Eco, intensivo y enjuague parpadeo	Falla de comunicación placa electrónica	Placa electrónica defectuosa

Si se produce un desbordamiento, cierre el suministro principal de agua antes de llamar al servicio técnico.

Si hay agua en la bandeja de la base debido a un desbordamiento o una pequeña fuga, debe eliminarse el agua antes de reiniciar el lavavajillas.

Si aparece un código de error que no se puede resolver, solicite asistencia profesional.

# INFORMACIÓN TÉCNICA

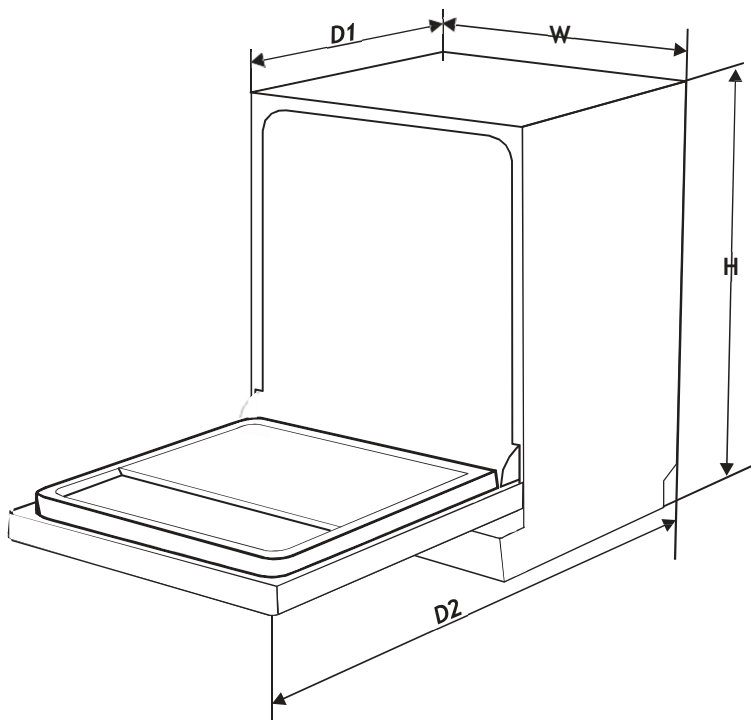

<b>Altura (H)</b>	845 mm
<b>Ancho (W)</b>	598 mm
<b>Profundidad (D1)</b>	600 mm (con la puerta cerrada)
<b>Profundidad (D2)</b>	1175 mm (con la puerta abierta 90°)

## Hoja de información del producto (EN60436)

Identificador del modelo: FAST 60

Parámetros generales del producto:

Parámetro	Valor	Parámetro	Valor	
Capacidad nominal <sup>(a)</sup> (pd)	14	Dimensiones en cm	Altura	85
			Ancho	60
			Profundidad	60
EEl <sup>(a)</sup>	55,9	Clase de eficiencia energética <sup>(a)</sup>	E ( <sup>c</sup> )	
Índice de rendimiento de limpieza <sup>(a)</sup>	1.125	Índice de rendimiento de secado <sup>(a)</sup>	1.065	
Consumo de energía en kWh [por ciclo], basado en el programa ecológico con agua fría. El consumo real dependerá del uso del electrodoméstico.	0,951	Consumo de agua en litros [por ciclo], basado en el programa eco. El consumo real de agua dependerá del uso del aparato y de la dureza del agua.	11,0	
Duración del programa <sup>(a)</sup> (h:mín)	3:40	Tipo	Independiente	
Emisiones de ruido acústico aéreo <sup>(a)</sup> (dB(A) re 1 pW)	49	Clase de emisión de ruido acústico aéreo <sup>(a)</sup>	C ( <sup>c</sup> )	
Modo apagado (W)	N / A	Modo de espera (W)	0,49	
Inicio diferido (W) (si corresponde)	1,00	Modo de espera en red (W) (si corresponde)	N / A	

Duración mínima de la garantía ofrecida por el proveedor <sup>(b)</sup>: 3 años

Información adicional:

Enlace al sitio web del proveedor, donde se encuentra la información del punto 6 del Anexo II Reglamento (UE) 2019/2022 de la Comisión (1) (b) se encuentra: [www.rommer.es](http://www.rommer.es)

- (a) para el programa ecológico.  
 (b) los cambios en estos elementos no se considerarán relevantes a los efectos del apartado 4 del artículo 4 del Reglamento (UE) 2017/1369.  
 (c) si la base de datos del producto genera automáticamente el contenido definitivo de esta celda, el proveedor no deberá ingresar estos datos.

(1) Reglamento (UE) 2019/2022 de la Comisión, de 1 de octubre de 2019, por el que se establecen requisitos de diseño ecológico para los lavavajillas domésticos de conformidad con la Directiva 2009/125/CE del Parlamento Europeo y del Consejo, por la que se modifica el Reglamento (CE) n.o 1275/2008 de la Comisión y se deroga el Reglamento (UE) n.o 1016/2010 de la Comisión (véase la página 267 del presente Diario Oficial).

Para contactar con un Servicio Técnico Autorizado, o para pedir recambios consulte el listado en la página web [www.rommer.es](http://www.rommer.es)

Para cualquier consulta, búsqueda de manuales, o atención al cliente póngase en contacto con [comercial@rommer.es](mailto:comercial@rommer.es)

Para más información sobre el producto, puede acceder a la base de datos escaneando el código QR situado en la tarjeta energética. (según Regulación EU 2019/2019)

Las piezas de repuesto, pueden obtenerse a través de los Servicios Técnicos Oficiales urante un período mínimo de 10 años a partir de la fecha de puesta en marcha.

Importador:  
EUROSAIME, S.A.  
ESA08765158  
Geminis 22  
08228 TERRASSA  
937851237

Nota: La dirección o el número de teléfono de contacto está sujeto a cambios sin previo aviso. Por favor, confirme los datos consultando la web arriba indicada.